

GUTFELS

**BODENSTAUBSAUGER
mit Parkettdüse
BP 8101 sw**



21837

**GEBRAUCHSANLEITUNG
INSTRUCTION MANUAL - INSTRUCTION D'EMPLOI
GEBRUIKSAANWIJZING**

Mit QR-Codes schnell und bequem zu allen Informationen

Was sind QR-Codes?

QR-Codes (QR-Quick Response resp. schnelle Antwort) sind grafische Codes, die mithilfe einer Smartphone-Kamera eingelesen werden und schnell und bequem zu weiteren Informationen führen (bsp. Internetseite, Produktevideo oder Kontaktdaten).

Und so funktioniert es

Zum Scannen der QR-Codes benötigen Sie lediglich ein Smartphone, ein QR-Code Reader App (kostenlos im App-Store erhältlich) sowie eine Internetverbindung. *

QR-CODE



**Beim einlesen des QR-Codes können abhängig von Ihrem Tarif zusätzliche Kosten für die Internet-Verbindung entstehen.*

Sehr geehrte Kunden,

wir danken Ihnen für den Kauf unseres Gerätes.

Sie haben gut gewählt. Ihr Gutfels – Gerät wurde für den Einsatz im privaten Haushalt gebaut und ist ein Qualitätserzeugnis, das höchste technische Ansprüche mit praxisgerechtem Bedienkomfort verbindet – wie andere Gutfels – Geräte auch, die zur vollen Zufriedenheit ihrer Besitzer in ganz Europa arbeiten.

Lesen Sie diese Gebrauchsanleitung bitte sorgfältig vor der ersten Inbetriebnahme durch. Es beinhaltet wichtige Sicherheitsanweisungen und Informationen bezüglich der Installation, des Betriebs und der Wartung des Gerätes. Eine richtige Handhabung trägt zu einer effizienten Nutzung bei und minimiert den Energieverbrauch während des Betriebs.

Die falsche Nutzung könnte zu gefährlichen Situationen führen, besonders für Kinder. Bewahren Sie diese Gebrauchsanleitung für den späteren Gebrauch auf. Geben Sie sie an jeden zukünftigen Besitzer dieses Produkts weiter. Bei Zweifeln bezüglich Fragen oder Themen, die nicht ausführlich in dieser Anleitung beschrieben sind, kontaktieren Sie bitte Ihren Händler, einen autorisierten Techniker oder gehen Sie auf unsere Homepage [**www.ggv-service.de**](http://www.ggv-service.de)

Der Hersteller arbeitet stets an der Entwicklung aller Typen und Modelle. Bei allen Typen und Modellen sind Änderungen an Design, Eigenschaften und Ausrüstung ohne vorherige Mitteilung vorbehalten.

Inhalt

1	Beschreibung des Gerätes	6
2	Sicherheitsanweisungen	9
2.1	Erklärung der Sicherheitshinweise	9
2.2	Allgemeine Sicherheitsanweisungen	9
3	Verwendungszweck	11
4	Erstinbetriebnahme	11
5	Betriebsanweisung	14
6	Reinigung und Wartung.....	15
6.1	Ersatz des HEPA-Filters	15
6.2	Motorfilter ersetzen.....	15
7	Allgemeine Garantiebedingungen	16
8	Fehlerbehebung	18
9	Altgeräte entsorgen.....	19
10	Technische Daten.....	19
10.1	EU-Produktdatenblatt	20
10.2	Energy Label	20
11	Description of the appliance	23
12	Safety directions	26
12.1	Explanation of the safety directions	26
12.2	General safety instructions	26
13	Purpose of use	28
14	Initial operation	28
15	Operating instructions:	30
16	Cleaning and maintenance	31
16.1	Replacement of the HEPA filter	31
16.2	Replacing the motor filter.....	31
17	General warranty conditions	32
18	Troubleshooting	34
19	Technical Data	35
20	Disposal of old equipment	35
20.1	EU Product datasheet	36
20.2	Energy lable / Rading lable.....	36
21	Description de l' appareil.....	39

22	Consignes de sécurité	42
22.1	Explication des consignes de sécurité	42
22.2	Consignes générales de sécurité	42
23	Utilisation prévue	44
24	Première mise en service	44
25	Mode d'emploi	47
26	Nettoyage et entretien	48
26.1	Remplacement du filtre HEPA	48
26.2	Remplacement du filtre moteur	48
27	Condition de garantie	49
27.1.1	Conditions de garantie	49
28	Dépannag	51
29	Mise au rebut des appareils usagés	52
29.1	Fiche de données produit UE	53
29.2	Étiquette énergétique	53
30	Beschrijving van het apparaat	56
31	Verwijdering van oude apparaten	59
32	Veiligheidsvoorschriften	59
32.1	Verklaring van de veiligheidsvoorschriften	59
32.2	Algemene veiligheidsvoorschriften	60
33	Gebruik	61
34	Eerste inbedrijfstelling	62
35	Gebruiksaanwijzing	64
36	Reiniging en onderhoud	65
36.1	Vervangen van de HEPA-filters	65
36.2	Motorfilter vervangen	65
37	Algemene garantievooraarden	66
38	Problemen oplossen	68
39	Technische gegevens	69
39.1	-productgegevensblad	69
39.2	Energie lable	70

Lieferumfang / Geräteteile

1 Beschreibung des Gerätes

- 01 Griff
- 02. Deckelverschluss
- 03 Vordere Abdeckung
- 04 Schlauchsockel
- 05 Ein / Aus Knopf
- 06 Leistungsregler
- 07 Kabelaufwicklungsknopf
- 08.HEPA-Filterabdeckung
- 09 Teleskoprohrhalterung
- 10 HEPA-Filterklappenöffnung
- 11 Netzkabel

Zubehör

- Parkettdüse (Hartbodendüse)
- Polsterdüse / Fugendüse (in einem)

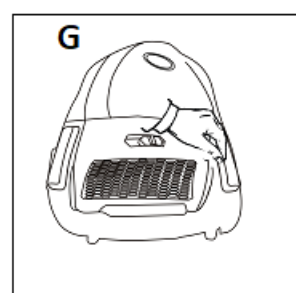
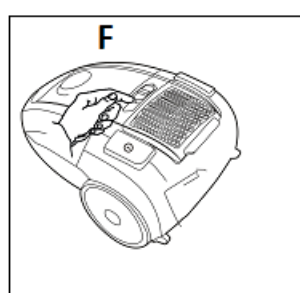
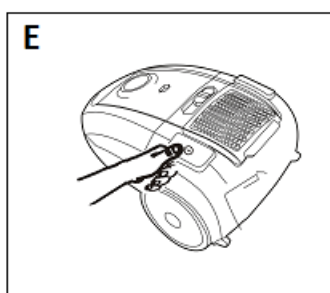
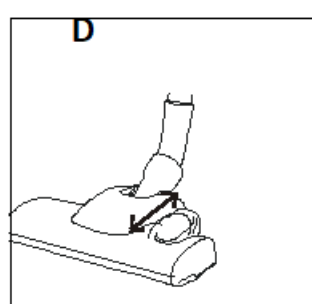
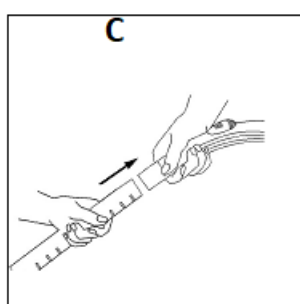
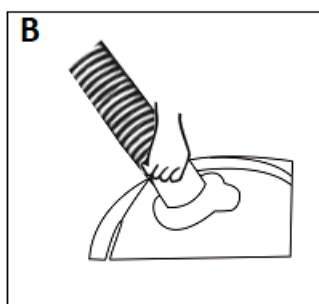
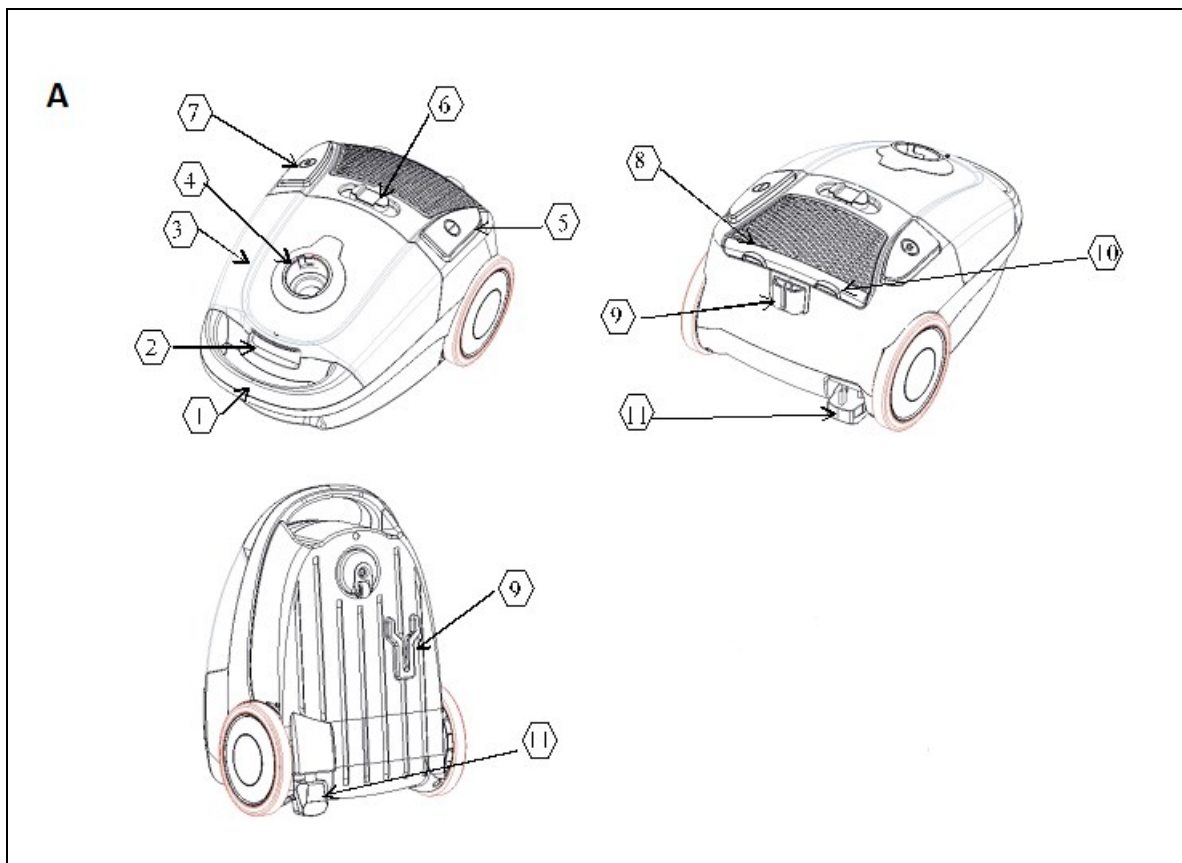

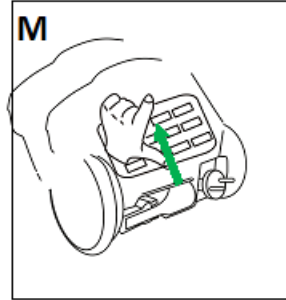
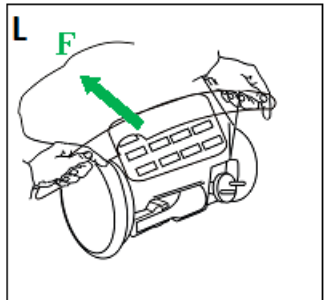
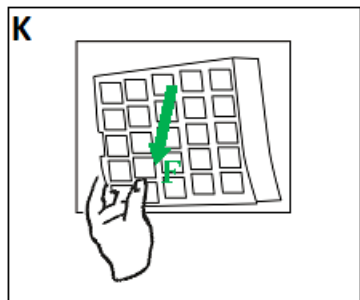
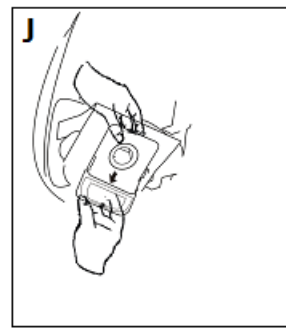
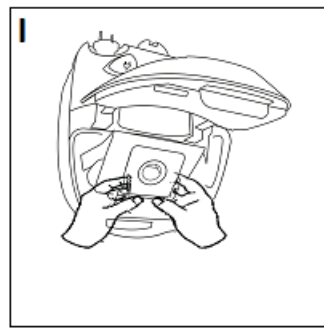
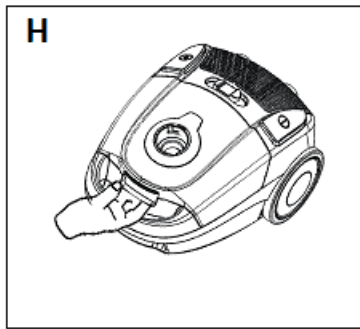

2 Sicherheitsanweisungen

2.1 Erklärung der Sicherheitshinweise

Alle Sicherheitsanweisungen in dieser Anleitung sind mit einem Warnsymbol gekennzeichnet. Sie geben mögliche Gefahren frühzeitig an. Es ist unerlässlich diese Informationen zu lesen und zu befolgen.

Erläuterung der Sicherheitsanweisungen
Die folgenden Symbole und Warnungen werden in dieser Gebrauchsanweisung, auf dem Staubsauger oder auf der Verpackung angegeben.



WARNUNG

Bezieht sich auf eine gefährliche Situation, die zum Tod oder einer schweren Verletzung führen kann!



ACHTUNG

Bezieht sich auf eine gefährliche Situation, die zu einer leichten oder mittelschweren Verletzung führen kann.

WICHTIG

Beschreibt eine Situation, die einen erheblichen Schaden am Eigentum oder an der Umgebung verursachen kann.

2.2 Allgemeine Sicherheitsanweisungen

- Vermeiden Sie Verletzungen und Schäden, indem Sie das Gerät nur verpackt transportieren.
- Montieren und verbinden Sie das Gerät nur gemäß den Anweisungen in dieser Anleitung.
- Der Stecker muss nach der Installation zugänglich sein.
- Im Notfall ziehen Sie sofort den Stecker des Gerätes.



WARNUNG

Berühren Sie beim Verbinden oder Entfernen nicht den Stecker und das Stromversorgungskabel mit nassen oder feuchten Händen.



STROMSCHLAG

GEFAHR!

- Halten Sie den Stecker beim Entfernen des Stromkabels fest. Ziehen Sie nicht am Stromkabel.
 - Entfernen Sie vor einem Reinigungs- oder Wartungsvorgang den Stecker.
- Ein beschädigtes Stromkabel muss sofort vom Lieferanten, Händler oder Kundenservice ersetzt werden. Wenn das Stromkabel oder der Stecker beschädigt ist, können Sie das Gerät nicht mehr verwenden.
- Außer der in dieser Gebrauchsanleitung spezifizierten Reinigungs- und Wartungsvorgänge, keine weitere Änderung ausführen.

- Wenn Sie das Gerät unbeaufsichtigt lassen und vor jeder Montage, Demontage oder Reinigung des Zubehörs (Düsen, Bürsten, Schläuche, Filter etc.) oder des Gerätes selbst, ziehen Sie immer den Netzstecker des Gerätes.

Spezielle Sicherheitsanweisungen
Sicherheitsvorschriften für Kinder
und Personen mit beschränkten
Fähigkeiten



WARNUNG

Nach der Entfernung der Verpackung überprüfen Sie, dass alle Geräteteile sowie das Zubehör geliefert wurden. Im Zweifelsfalle verwenden Sie es nicht und kontaktieren Sie einen qualifizierten Techniker. Die Verpackungsmaterialien (Kunststoffbeutel, Styropor, Metallklammern etc.) dürfen nicht in Reichweite von Kindern hinterlassen werden, da sie mögliche Gefahrenquellen darstellen und gemäß den geltenden Vorschriften entsorgt werden müssen.



WARNUNG

Das Gerät muss außerhalb der Reichweite von Tieren, Kindern oder Personen, die es nicht verwenden können, aufbewahrt werden. Lassen Sie das Gerät nicht unbeaufsichtigt, wenn es mit einer Stromquelle verbunden ist.

- Ergreifen Sie die notwendigen Vorsichtsmaßnahmen, um Kinder am Spielen mit dem Gerät zu hindern.
- Das Gerät kann von Kindern über acht Jahren und von Menschen, deren physische, mentale oder emotionale Leistungsfähigkeit beschränkt oder beeinträchtigt ist oder denen die Erfahrung oder das Wissen fehlt nur verwendet werden, wenn sie beaufsichtigt werden, nachdem Sie Anweisungen über die sichere Verwendung des Gerätes erhalten haben und sie die Gefahren verstehen.
- Kinder sollten nicht mit dem Gerät spielen.
- Die Reinigung und die Wartung, die vom Benutzer durchgeführt werden muss, darf nicht von Kindern durchgeführt werden, sofern sie nicht beaufsichtigt werden.

- Dieses Gerät kann von Kindern über acht Jahre und älter und von Personen mit physischen, sensorischen oder mentalen Einschränkungen oder denen die Erfahrung sowie das Wissen fehlt verwendet werden, wenn Sie ordnungsgemäß beaufsichtigt werden oder wenn sie Anweisungen bezüglich der sicheren Verwendung des Gerätes erhalten haben und sie die entsprechenden Gefahren verstehen. Kinder sollten nicht mit dem Gerät spielen. Die Reinigung und die Wartung sollten nicht von Kindern durchgeführt werden, es sei denn sie sind älter als 8 Jahre und werden beaufsichtigt.

3 Verwendungszweck

Der Staubsauger ist ausschließlich zum Saugen in Innenräume konzipiert. Er ist ausschließlich für den Privatgebrauch bestimmt und nicht für den gewerblichen Bereich geeignet.

Saugen Sie mit dem Staubsauger kein Wasser auf.

Verwenden Sie den Staubsauger nur wie in dieser Bedienungsanleitung beschrieben. Jede andere Verwendung gilt als nicht bestimmungsgemäß und kann zu Sachschäden oder sogar zu Personenschäden führen.

Der Hersteller oder Händler übernimmt keine Haftung für Schäden, die durch nicht bestimmungsgemäßen oder falschen Gebrauch entstanden sind.

4 Erstinbetriebnahme



WARNUNG!

Fehlerhafte Elektroinstallation oder zu hohe Netzspannung führen zu einem Stromschlag.



STROMSCHLAG GEFAHR!

- Schließen Sie den Staubsauger nur an Wechselstrom 230 Volt an. Die Steckdose sollte mit einer 16-Ampere-Sicherung abgesichert sein. Sollten weitere Geräte mit hohem Anschlusswert am gleichen Stromkreis angeschlossen sein, kann beim Einschalten des Bodenstaubsaugers die Sicherung ausgelöst werden. Dies ist vermeidbar, wenn vor dem Einschalten die niedrigste Saugleistung (min.) eingestellt und erst bei laufendem Motor auf die gewünschte Leistung erhöht wird.
- Schließen Sie den Bodenstaubsauger nur an eine gut zugängliche Steckdose an, damit Sie ihn bei einem Störfall schnell vom Stromnetz trennen können.
- Betreiben Sie den Bodenstaubsauger nicht, wenn er sichtbare Schäden aufweist oder das Netzkabel bzw. der Netzstecker defekt ist.

- Wenn das Netzkabel des Bodenstaubsaugers beschädigt ist, muss es durch den Hersteller oder seinen Kundendienst ersetzt werden, um Gefährdungen zu vermeiden.
- Der Bodenstaubsauger darf nicht mit einer externen Zeitschaltuhr oder separatem Fernwirkssystem betrieben werden.
- Öffnen Sie das Gehäuse nicht, sondern überlassen Sie die Reparatur Fachkräften. Wenden Sie sich dazu an eine Fachwerkstatt. Bei eigenständig durchgeführten Reparaturen, unsachgemäßem Anschluss oder falscher Bedienung sind Haftungs- und Garantieansprüche ausgeschlossen.
- Bei Reparaturen dürfen nur Teile verwendet werden, die den ursprünglichen Gerätedaten entsprechen. In diesem Staubsauger befinden sich elektrische und mechanische Teile, die zum Schutz gegen Gefahrenquellen unerlässlich sind.
- Fassen Sie den Netzstecker nicht mit feuchten Händen an.
- Ziehen Sie den Netzstecker nicht am Netzkabel aus der Steckdose, sondern fassen Sie immer den Netzstecker an.
- Verwenden Sie das Netzkabel nicht als Tragegriff.
- Halten Sie den Bodenstaubsauger, den Netzstecker und das Netzkabel von offenem Feuer und heißen Flächen fern.
- Verlegen Sie das Netzkabel so, dass es nicht zur Stolperfalle wird.
- Knicken Sie das Netzkabel nicht und legen Sie es nicht über scharfe Kanten. Quetschen Sie es nicht ein, z. B. unter Türen.

Vermeiden Sie häufiges Überfahren des Netzkabels mit dem Staubsauger.

- Wenn Sie den Staubsauger nicht benutzen, das Zubehör wechseln, den Staubsauger reinigen oder wenn eine Störung auftritt, schalten Sie den Staubsauger aus und ziehen Sie den Netzstecker aus der Steckdose.



WARNUNG!

Gefahren für Kinder und Personen mit verringerten physischen, sensorischen oder mentalen Fähigkeiten (beispielsweise teilweise Behinderte, ältere Personen mit Einschränkung ihrer physischen und mentalen Fähigkeiten) oder Mangel an Erfahrung und Wissen (beispielsweise ältere Kinder).



VORSICHT!

Verletzungsgefahr!
 Unsachgemäßer Umgang mit dem Staubsauger kann zu Verletzungen führen.

- Saugen Sie keine Menschen oder Tiere mit dem Staubsauger ab.
- Kommen Sie beim Saugen mit einer Saugdüse nicht in Kopf- oder Haar nähe.
- Quetschgefahr: Der Staubsauger enthält bewegliche Teile. Achten Sie beim Zusammenbau, beim täglichen Gebrauch und bei der Reinigung auf Ihre Finger und Hände.

HINWEIS!**Beschädigungsgefahr!**

Unsachgemäßer Umgang mit dem Staubsauger kann zu Beschädigungen des Staubsaugers führen.

- Stellen Sie den Staubsauger auf einer gut zugänglichen, ebenen, trockenen, hitzebeständigen und ausreichend stabilen Arbeitsfläche auf. Stellen Sie den Staubsauger nicht an den Rand oder an die Kante der Arbeitsfläche.
- Bringen Sie das Netzkabel nicht mit heißen Teilen in Berührung.
- Setzen Sie den Staubsauger nicht hoher Temperatur (Heizung etc.) oder Witterungseinflüssen (Regen etc.) aus.
- Verwenden Sie den Bodenstaubsauger nicht mehr, wenn die Kunststoffbauteile des Staubsaugers Risse oder Sprünge haben oder sich verformt haben.
- Nutzen Sie den Bodenstaubsauger nicht ohne HEPA-Filter.
- Saugen Sie keine brennenden oder glühenden Gegenstände wie Zigaretten oder scheinbar erloschene Asche auf.
- Saugen Sie keine Flüssigkeiten und keinen feuchten Schmutz auf. Lassen Sie feucht gereinigte oder schampunierte Teppiche vor dem Saugen trocknen.
- Saugen Sie keinen Tonerstaub von Drucker oder Kopierern auf. Das Filtersystem kann den Tonerstaub nicht vollkommen ausfiltern. Der Tonerstaub würde ggf. über das Gebläse wieder in den Raum gelangen.

- Saugen Sie keine leicht entflammbaren oder explosiven Stoffe oder Gase auf.
- Saugen Sie keine scharfkantigen, schweren oder harten Gegenstände auf. Der Staubsauger würde blockiert werden.
- Stellen oder setzen Sie sich nicht auf den Staubsauger.

Bodenstaubsauger zusammensetzen**HINWEIS!**

Je nachdem, was Sie saugen möchten, gibt es 4 Aufsätze zur Auswahl: – Für einen staubigen Teppich- oder Hartboden nutzen Sie die Bodendüse. Mit der Fußtaste können Sie den integrierten Borstenkranz für Teppiche absenken oder herausstellen (**D**).

- Für schlecht erreichbare Ecken empfehlen wir die Fugendüse (**Zubehör**).
- Für empfindliche oder geformte Gegenstände nutzen Sie die Bürstendüse, indem Sie diese auf die Fugendüse aufsetzen.
- Für Möbelstücke gibt es die Polsterdüse.

**WARNUNG**

Verwenden Sie Elektrogeräte nicht innerhalb der Lebensmittelstauflächen des Gerätes, sofern Sie nicht der vom Hersteller empfohlenen Typ sind.

5 Betriebsanweisung

HINWEIS!

Das Gerät nur verwenden, wenn alle Teile vollständig und richtig montiert sind.

Im Zweifelsfall lassen Sie es von einem Qualifiziertem Fachmann überprüfen und montieren lassen.

Stellen Sie vor jeder Verwendung sicher, dass das Gerät in gutem Zustand ist und dass das Stromkabel nicht beschädigt ist: wenn das Kabel beschädigt ist, muss es vom Hersteller oder dem Servicezentrum oder von jemandem mit einer ähnlichen Qualifikation ersetzt werden, um jegliche Gefahren zu verhindern.

- Stellen Sie den Bodenstaubsauger auf den Boden.
- Stecken Sie den Saugstutzen des Flexiblen Schlauchs (**B**) in die Saugöffnung des Staubsaugergehäuses. Der Schlauch muss merkbar einrasten.
- Stecken Sie den Griff des Schlauchs auf das Teleskoprohr (**C**). Der Schlauch muss merkbar einrasten.
- Stecken Sie die gewünschte Saugdüse an das andere Ende des Teleskoprohrs.
- Verwenden Sie die Bodendüse (**D**), um verstaubte Teppiche oder Hartböden zu reinigen.
- Für schlecht erreichbare Ecken nutzen Sie die Fugendüse (**Zubehör**).
- Für empfindliche oder geformte Gegenstände nutzen Sie die Bürstendüse (**Zubehör**).
- Weiterhin gibt es die Polsterdüse (**Zubehör**) und die Parkettdüse (Hartbodendüse)
- Teppich Bodendüse (**Zubehör**): treten Sie auf den Schalter, um die Position der Bürste nach "  " anzupassen, diese Position ist geeignet für Parkett, weiche Oberflächen wie Böden oder Fliesen. Für Teppiche oder Matten, treten Sie wieder auf die Bürste „—“
- Fugendüse (**Zubehör**) ist geeignet für Ecken oder schwer erreichbare Stellen.
- Wickeln Sie das Kabel vollständig ab.
- Stecken Sie den Stecker in die Steckdose, drücken Sie den Ein-/Aus-Knopf (**5**).
- Bei Verwendung des Gerätes, stellen Sie sicher, dass der flexible Schlauch nicht blockiert, verdreht oder gefangen ist.
- Um den Bodenstaubsauger abzuschalten drücken Sie auf den Ein-/Aus-Knopf (**5**), ziehen Sie den Stecker aus der Steckdose und wickeln Sie das Kabel mit der Kabelaufwicklung (**7**) auf.
- Den Bodenstaubsauger leicht am Griff tragen.

6 Reinigung und Wartung

6.1 Ersatz des HEPA-Filters

Der HEPA-Filter wird zur Ausfilterung von Viren, lungengängigen Stäuben, Milbeneiern und -ausscheidungen, Pollen, Rauchpartikeln, Asbest, Bakterien, diversen toxischen Stäuben und Aerosolen aus der Luft benutzt. Der HEPA-Filter ist nicht waschbar.

1. Entnehmen Sie das Schutzgitter vom Bodenstaubsaugergehäuse.
2. Tauschen Sie den HEPA-Filter K, L, M aus.
3. Stecken Sie das Schutzgitter wieder in das Staubsaugergehäuse

HINWEIS!

Gefahr durch Fehlbedienung!

Der HEPA-Filter muss alle 6 Monate ausgetauscht werden. Die Schmutzfilter und

Motorfilter sind alle 12 Monate zu erneuern. Ein Ersatzfilterset bestehend aus:

- 6 Bodenstaubsaugerbeutel
- 1 Motorfilter
- 1 HEPA Filter

erhalten Sie unter www.ggv-service.de

6.2 Motorfilter ersetzen

Abbildung nicht vorhanden.

- Den Bodenstaubsaugerdeckel am Verschluss (**2**) öffnen
- Entnehmen zuerst den Bodenstaubsaugerbeutel und dann das Schutzgitter vom Motorfilter.

- Tauschen den Motorfilter aus und setzen das Schutzgitter wieder ein und den Bodenstaubsaugerbeutel
- Mit dem Deckel des Bodenstaubsaugers



VORSICHT

Verletzungsgefahr!

Unsachgemäßer Umgang mit dem Staubsauger kann zu Verletzungen führen.

Schalten Sie den Staubsauger vor jeder Reinigung oder Wartung aus und ziehen Sie den Netzstecker aus der Steckdose.

HINWEIS!

Schalten Sie vor der Reinigung das Gerät ab und ziehen Sie den Stecker. Für die optimale Nutzung des Gerätes und um eine längere Lebensdauer sicherzustellen, leeren Sie regelmäßig den Behälter und reinigen Sie seine Filter

ACHTUNG

- Tauchen Sie die Motoreinheit, den Stecker und das Stromkabel nicht in Wasser oder eine andere Flüssigkeit ein (nur mit einem trockenen Tuch reinigen)
- Reinigen Sie regelmäßig die Bürsten und Düsen.

- Verwenden Sie Wasser und einen Schwamm, der leicht in ein flüssiges Reinigungsmittel getränkt wurde, spülen Sie ihn dann gründlich ab und trocknen Sie ihn. Verwenden Sie keine Stahlwolle oder abrasiven Produkte.
- Wenn das Gerät über einen längeren Zeitraum nicht verwendet wird, muss es abgedeckt und einem trockenen Ort, in einer aufrechten Position platziert werden. Das Gerät kann am Griff an der Motoreinheit getragen werden; es wird empfohlen es zurück in der Originalverpackung unterzubringen, um es vor Staub und Feuchtigkeit zu schützen.
- Wenn Sie das Gerät nicht weiterverwenden, nehmen Sie es außer Betrieb, trennen das Stromkabel von der Stromversorgung und stellen alle Teile sicher, die ein Risiko für spielende Kinder darstellen.

7 Allgemeine

Garantiebedingungen

Als Käufer eines Gutfels- Gerätes stehen Ihnen die gesetzlichen Gewährleistungen aus dem Kaufvertrag mit Ihrem Händler zu. Zusätzlich räumen wir Ihnen eine Garantie zu den folgenden Bedingungen ein:

Leistungsdauer

Die Garantie läuft 24 Monate ab Kaufdatum (Kaufbeleg ist vorzulegen). Während den ersten 6 Monaten werden Mängel am Gerät unentgeltlich beseitigt, Voraussetzung ist, dass das Gerät ohne besonderen Aufwand für Reparaturen zugänglich ist. In den weiteren 18 Monaten ist der Käufer verpflichtet nachzuweisen, dass der Mangel bereits bei Lieferung bestand.

Bei gewerblicher Nutzung

(z.B. in Hotels, Kantinen), oder bei Gemeinschaftsnutzung durch mehrere Haushalte, beträgt die Garantie 12 Monate ab Kaufdatum (Kaufbeleg ist vorzulegen). Während den ersten 6 Monaten werden Mängel am Gerät unentgeltlich beseitigt, Voraussetzung ist, dass das Gerät ohne besonderen Aufwand für Reparaturen zugänglich ist.

In den weiteren 6 Monaten ist der Käufer verpflichtet nachzuweisen, dass der Mangel bereits bei Lieferung bestand.

Durch die Inanspruchnahme der Garantie verlängert sich die Garantie weder für das Gerät, noch für die neu eingebauten Teile.

Umfang der Mängelbeseitigung

Innerhalb der genannten Fristen beseitigen wir alle Mängel am Gerät, die nachweisbar auf mangelhafte Ausführung oder Materialfehler zurückzuführen sind. Ausgewechselte Teile gehen in unser Eigentum über.

Ausgeschlossen sind:

Normale Abnutzung, vorsätzliche oder fahrlässige Beschädigung, Schäden, die durch Nichtbeachtung der Gebrauchsanweisung, unsachgemäße Aufstellung, bzw. Installation oder durch Anschluss an falsche Netzspannung entstehen, Schäden, aufgrund von chemischer, bzw. elektrothermischer Einwirkung oder durch sonstige anormale Umweltbedingungen, Glas-, Lack- oder Emailleschäden und evtl. Farbunterschiede sowie defekte Glühlampen. Ebenso sind Mängel am Gerät ausgeschlossen, wenn die aufgrund von Transportschäden zurückzuführen sind. Wir erbringen auch dann keine Leistungen, wenn – ohne unsere besondere, schriftliche Genehmigung – von nicht ermächtigten Personen am Gutfels - Gerät Arbeiten vorgenommen oder Teile fremder Herkunft verwendet wurden. Diese Einschränkung gilt nicht für mangelfreie, durch einen qualifizierten Fachmann mit unseren Originalteilen, durchgeführte Arbeiten zur Anpassung des Gerätes an die technischen Schutzvorschriften eines anderen EU-Landes.

Geltungsbereich

Unsere Garantie gilt für Geräte, die in einem EU-Land erworben wurden und die in der Bundesrepublik Deutschland oder Österreich in Betrieb sind.

Für Geräte, die in einem EU-Land erworben und in ein anderes EU-Land gebracht wurden, werden Leistungen im Rahmen der

jeweils landesüblichen Garantiebedingungen erbracht. Eine Verpflichtung zur Leistung der Garantie besteht nur dann, wenn das Gerät den technischen Vorschriften des Landes, in dem der Garantieanspruch geltend gemacht wird, entspricht.

Für Reparaturaufträge ausserhalb der Garantiezeit gilt:

Wird ein Gerät repariert, sind die Reparaturrechnungen sofort fällig und ohne Abzug zu bezahlen.

Wird ein Gerät überprüft, bzw. eine angefangene Reparatur nicht zu Ende geführt, werden Anfahrt- und Arbeitspauschalen berechnet. Die Beratung durch unser Kundenberatungszentrum ist unentgeltlich.

8 Fehlerbehebung

Fehler	Möglicher Grund	Lösung
Der Staubsauger funktioniert nicht	Das Gerät ist nicht eingeschaltet	Schalten Sie das Gerät ein.
	Der elektrische Stecker ist fehlerhaft	Kontaktieren Sie einen qualifizierten Techniker.
	Das Gerät ist nicht in die Steckdose eingesteckt	Stecken Sie das Gerät in die Steckdose ein.
Wenn der Staubsauger keine Saugleistung hat	Ein Zubehörteil: Schlauch oder Rohr, Düsen oder Bürsten sind blockiert	Entfernen Sie das, was die Blockierung verursacht.
	Der HEPA-Filter ist durchnässt/verschmutzt	Reinigen Sie den Filter.
Wenn der Staubsauger nicht funktioniert wie er sollte oder wenn es Geräusche und/oder Pfeiftöne gibt	Ein Zubehörteil: Schlauch oder Rohr, Düsen oder Bürsten sind blockiert	Entfernen Sie das, was die Blockierung verursacht.
	Der Staubbehälter ist voll	Leeren und reinigen Sie diesen.
	Die Abdeckung des Behälters ist nicht richtig positioniert	Schließen Sie die Abdeckung gut.
	Der Staubsammelbehälter ist nicht richtig positioniert	Positionieren Sie diesen korrekt.
	Der manuelle Luftstromregler ist geöffnet	Schließen Sie diesen.
Wenn das Kabel nicht komplett aufwickelt		Das Aufwickeln des Kabels ist langsam: wickeln Sie es ab und drücken Sie den Knopf erneut.

Bei Zweifeln konsultieren Sie einen qualifizierten Experten.

9 Altgeräte entsorgen



Dieses Produkt wird gemäß der europäischen Abfallrahmenrichtlinie 2012 / 19 / EU gekennzeichnet. Die Richtlinie regelt die richtige Entsorgung des Produkts. Die umweltgerechte Entsorgung wird mögliche negative Folgen für die Gesundheit verhindern, die durch eine falsche Entsorgung verursacht werden. Das Symbol auf dem Produkt oder der Verpackung gibt an, dass dieses Produkt nicht mit dem normalen Hausmüll entsorgt werden darf. Der Benutzer muss das Produkt zu einer Sammelstelle zum Recycling von elektrischer und elektronischer Ausrüstung zurückgeben. Die Entsorgung muss die bestehenden lokalen Vorschriften erfüllen. Für weitere Informationen kontaktieren

10 Technische Daten

Spannung /Strom	220 – 240 V / 50 Hz
Netzabsicherung	10 A
Leistung	700W

CE-Kennzeichnung

Zum Zeitpunkt der Markteinführung erfüllt das Produkt die Anforderungen, die in der Richtlinie zur Vereinheitlichung der Gesetze der Mitgliedstaaten bezüglich der elektromagnetischen Verträglichkeit 2014/30/EU von elektrischer Ausrüstung innerhalb bestimmter Spannungsgrenzen (2014/35/EU) festgelegt wurden. Dieses Produkt ist mit dem CE-Kennzeichen identifiziert und wird mit einer Konformitätserklärung zur Untersuchung durch die Marktüberwachungsautorität geliefert.

Änderungen vorbehalten

10.1 EU-Produktdatenblatt

Delegierte Verordnung (EU) 65/2014

Marke		GUTFELS
Modell		BP 8101 sw
Energieeffizienzklasse ¹⁾		A
Jährlicher Energieverbrauch ²⁾	kW/Jahr	26,7
Teppichreinigungs-kategorie	Dpu c	C
Hartbodenreinigungs-kategorie	Dpu hf	A
Staubemissions-kategorie	d re	A
Schallleistungspegel	dB	68
Nennleistung	W	800
Geräteart ³⁾		Universalstaubsauger

¹⁾ A (höchste Effizienz) bis G (geringste Effizienz)

²⁾ Indikativer jährlicher Energieverbrauch (kWh pro Jahr) basierend auf 50 Reinigungsvorgängen. Der tatsächliche jährliche Energieverbrauch hängt davon ab, wie von dem Gerät Gebrauch gemacht wird.

³⁾ Bei Teppichstaubsaugern ist mitgelieferte Düse nicht für den Gebrauch auf Hartböden geeignet. Bei Hartbodenstaubsaugern ist mitgelieferte Düse nicht für den Gebrauch auf Teppichen geeignet.

10.2 Energy Label

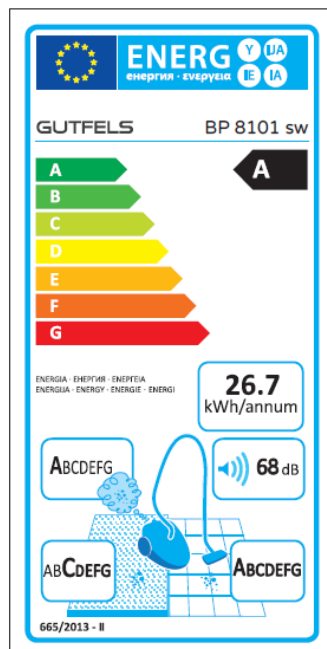

With QR codes there's fast and easy access to all information

What are QR codes?

QR codes (Quick Response codes) are graphic codes, which are read by means of a Smartphone camera and lead quickly and easily to further information (e.g. see internet site, product video or contact information).

And this is how it works

To scan the QR codes all you need is a Smartphone, a QR code reader app (available free of charge in the App Store) and an internet connection*

QR-CODE

**When reading QR codes additional costs may be incurred for the internet connection depending on the rate you pay.*

Dear client

Thank you for buying our product. You have chosen well.

Your Gutfels – appliance has been designed for use in private households and is a quality product, combining highest technical requirements with ease of practical comfort in handling – alike other Gutfels – appliances, to the full satisfaction of their owners throughout Europe

Please read this user manual carefully before you start up your appliance for the first time. It contains important safety instructions and information concerning the installation, operation and maintenance of the appliance. Correct handling will contribute to efficient use and will minimize energy consumption during operation.

Improper use could lead to dangerous situations, particularly for children. Keep this user manual for later use. Pass it on to any future owner of this product. In case of doubt concerning questions or topics, which are not dealt with in detail in this manual, please contact your dealer or an authorized technician or go to our homepage: **www.ggv-service.de**

The manufacturer is constantly working to further develop all types and models. We reserve the right to make changes to the design, features and equipment of all types and models without previous notice.

Scope of delivery

11 Description of the appliance

- 01 Handle
- 02 Release button
- 03 Front release button
- 04 Hosebase
- 05 On/Off button
- 06 Air flow controller
- 07 Cable rewind button
- 08 On/Off button
- 09 Accessory holder
- 10 HEPA filter flap
- 11 Power cord

Accessoires

- Parquet brush
- Carpet/floor nozzle

A

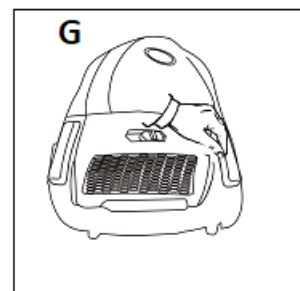
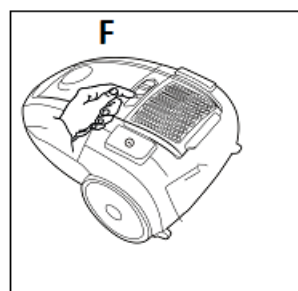
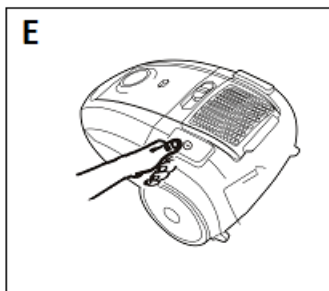
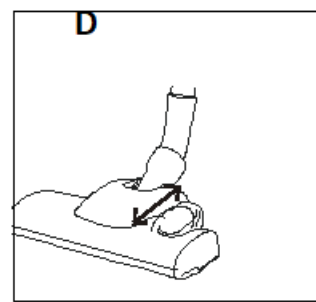
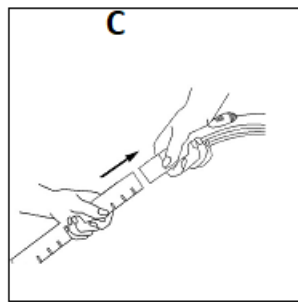
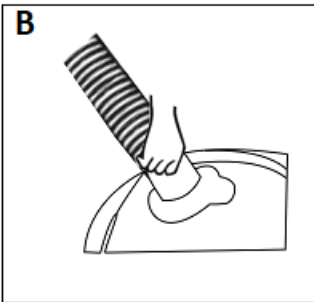
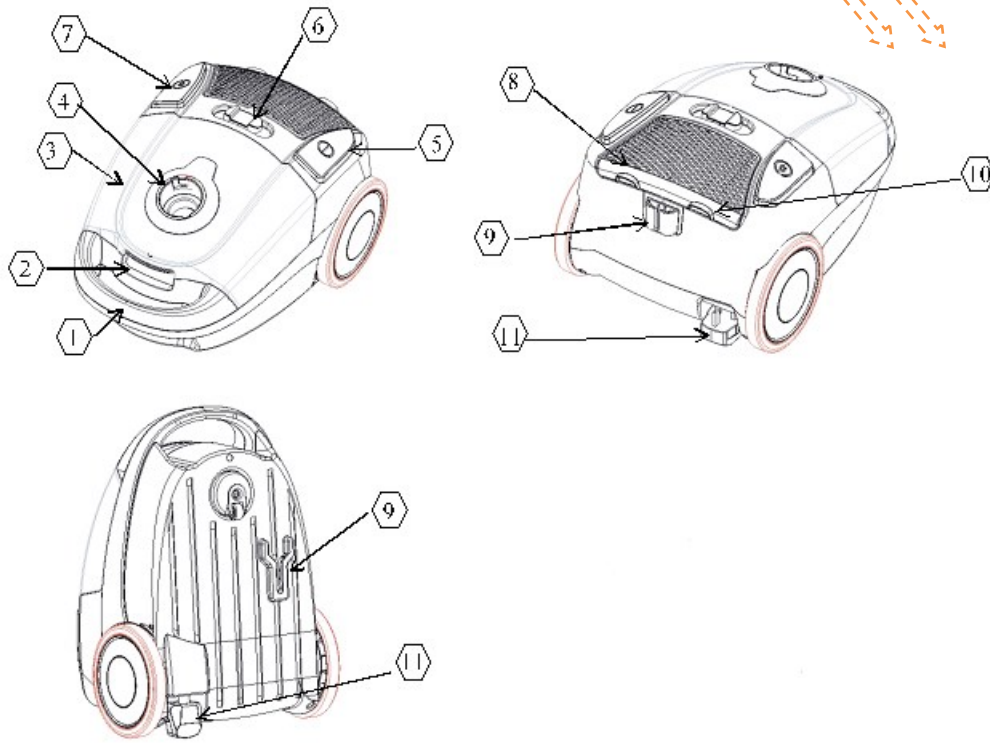

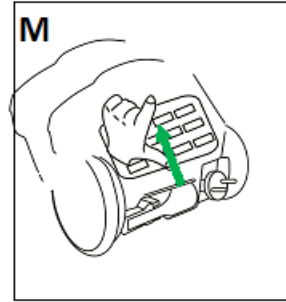
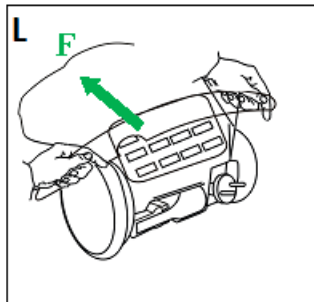
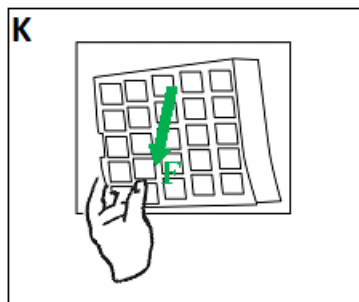
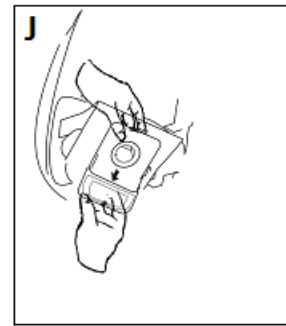
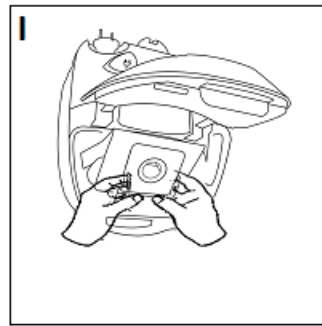
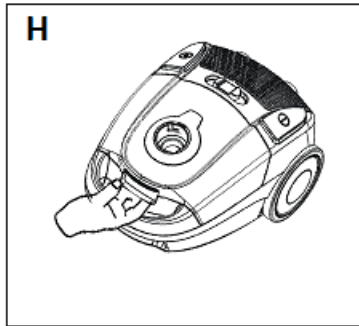

12 Safety directions

12.1 Explanation of the safety directions

All of the safety instructions in this manual are identified with a warning symbol. They indicate possible dangers promptly. It is essential to read this information and to adhere to it.

Explanation of the safety instructions

The following symbols and warnings will be featured in the user manual or on the vacuum cleaner or the packaging.



WARNING

This refers to a dangerous situation that can lead to death or to a serious injury!



ATTENTION

This refers to a dangerous situation that can lead to a minor or moderately serious injury.

IMPORTANT

Describes a situation, which can cause substantial damage to property or to the environment.

12.2 General safety instructions

- Avoid injuries and damage, by transporting the equipment only in a package.

- Assemble and connect the appliance only in accordance with the instructions in this manual.
- The plug must be accessible after assembly.
- In the event of an emergency unplug the appliance immediately.



WARNING

Do not touch the plug and the power supply cord with wet or damp hands when you are connecting or removing them.



DANGER OF ELECTROCUTION!

- Hold the plug tightly whilst removing the power cord. Do not pull on the power cord.
- Remove the plug before a cleaning or maintenance procedure.
- A damaged power cord must be replaced immediately by the supplier, dealer or customer service department. If the power cord or the plug is damaged, you can no longer use the appliance.
 - Do not implement any further change except for the cleaning and maintenance procedures specified in these instructions.

- If you leave the equipment unattended and before each assembly, disassembly or cleaning of the accessories (nozzles, brushes, hoses, filters etc.) or of the appliance itself, always unplug it from the power supply.

Special safety instructions
Safety instructions for children
and people with limited abilities.



WARNING

After removing the packaging check that all components and accessories were delivered. In case of doubt do not use your appliance and contact a qualified technician. The packaging materials (plastic bag, polystyrene, metal clips, etc.) must not be left within the reach of children since they represent possible sources of danger and must be disposed of in accordance with the valid regulations.



WARNING

The appliance must be stored beyond the reach of animals, children or people, who are incapable of using it. Do not leave the equipment unattended if it is connected to a power source.

- Undertake the necessary precautionary measures to prevent children from playing with the appliance.

- The appliance can only be used by children above eight years of age and by people, whose physical, mental or emotional capabilities are limited or impaired, or, who lack experience or knowledge, if they are supervised, after they have received instructions on the safe use of the appliance and understand the risks.
- Children must not play with the appliance.
- Cleaning and maintenance, which must be performed by the user, may not be carried out by children if they are not supervised.
- This appliance can be used by children over eight years and older and by people with physical, sensory or mental restrictions or who lack experience and knowledge if they are properly supervised or if they have received instructions concerning the safe use of the equipment and if they understand the relevant dangers. Children must not play with the appliance. Cleaning and maintenance should not be performed by children unless they are older than 8 years and are supervised.

13 Purpose of use

The vacuum cleaner is designed exclusively for vacuum cleaning indoors. It is intended exclusively for private use and is not suitable for the industrial sector.

Do not pick up any water with the vacuum cleaner.

Use the vacuum cleaner only as described in this user manual. Any other use will be deemed to be out of compliance with the regulations and can lead to material damage or even to personal injury.

The manufacturer or dealer assumes no liability for damage that was caused by improper use.

14 Initial operation



WARNING!

Incorrect electrical installation or excessively high mains voltage leads to electric shock.



DANGER OF ELECTROCUTION!

- Connect the vacuum cleaner only to 230- volt alternating current. The plug socket should be protected with a 16-amp fuse. If further appliances with a high connected load are connected to the same electrical circuit, the safety device can be triggered when the vacuum cleaner is switched on. This can be avoided if the lowest (minimum) suction power is set and is only increased to the desired level when the engine is running.
- Connect the floor vacuum cleaner only to an easily accessible receptacle so that you can unplug it quickly from the power supply in the event of a malfunction.
- Do not operate the floor vacuum cleaner, if it exhibits visible damage or the power supply cable and/or the power plug is defective.
- If the appliance's power cord is damaged, it must be replaced by the manufacturer or its customer service representative in order to avoid risks.
- The vacuum cleaner may not be operated with an external time switch or a separate remote-control system.
- Do not open the housing but leave repairs to professional experts. Consult a specialist workshop for this. In the event of independently performed repairs, inappropriate connection or improper operation liability and warranty claims are excluded.
- In the event of repairs, only parts, which are compatible with the original equipment data, may be used. There are electrical and mechanical parts in this vacuum cleaner, which are essential for protection against sources of danger.
- Never grasp the power plug with damp or wet hands.
- Do not unplug the appliance from the power supply by pulling the cord but always grasp the power plug.

- Do not use the power cord as a carrying handle.
- Keep the floor vacuum cleaner the power supply plug and the cord away from an open fire and hot surfaces.
- Lay the power cable in such a way that it does not become the tripping hazard.
- Do not bend the power cord and do not run it over sharp edges over sharp edges. Do not squeeze it under doors for example. Avoid frequent movement of the vacuum cleaner over the power cable.
- If you're not using the vacuum cleaner or are changing the accessories, cleaning the appliance or if there is a malfunction, switch off the vacuum cleaner and unplug it from the power supply receptacle.



WARNING!

Dangers for children and people with reduced physical, sensory or mental abilities (for example partially impaired elderly people with restriction of their physical and mental abilities) or with a lack of experience and knowledge (for example older children).



ATTENTION!

Gevaar voor letsel! Een onjuiste behandeling van de stofzuiger kan letsel veroorzaken.

Risk of injury! Improper handling the vacuum cleaner can lead to injuries.

- Do not use the vacuum cleaner on humans or animals.
- Do not come close to your head or hair when you are

using the vacuum cleaners suction nozzle

- Danger of crushing: The vacuum cleaner contains moving parts. Pay attention to your fingers and hands when assembling it, using it daily and cleaning it.

PLEASE NOTE!

Danger of damage!

Improper handling of the vacuum cleaner can lead to damage to the appliance.

- Set up the vacuum cleaner on an easily accessible, even, dry, heatproof and sufficiently stable work surface. Do not place the vacuum cleaner on the edge of the work surface.
- Do not bring the power cable into contact with hot parts. Do not expose the vacuum cleaner to high temperatures (heating etc.) or weather conditions (rain etc.)
- Do not use the floor vacuum cleaner any longer if its plastic components have tears or cracks or have been deformed.
- Do not use the appliance without HEPA filters.
- Do not suck up burning or glowing items such as cigarettes or seemingly extinguished ash.
- Do not suck up liquids or damp dirt. Let damp cleaned or shampooed carpets dry before vacuuming.
- Do not suck up toner dust from printers or copiers. The filter system cannot filter toner dust perfectly. The toner dust would be blown into the room again by the blower.
- Do not vacuum up easily flammable or explosive materials or gases.
- Do not vacuum up sharp edged, heavy or hard objects.

The vacuum cleaner would be blocked.

- Do not stand or sit on the vacuum cleaner.

Assembling the vacuum cleaner

PLEASE NOTE!

Depending on what you would like to vacuum, there are four attachments, from which to choose. For a dusty carpet or a hard floor use the floor nozzle. With the foot pedal you can lower or expose the integrated bristle ring (**D**)

- We recommend the crevice nozzle for corners that are hard to reach (**see accessory**).
- For sensitive or shaped articles use the brush nozzle by putting it on the crevice nozzle.
- For pieces of furniture there is an upholstery nozzle.

15 Operating instructions:

Please note:

Only use the appliance if all parts are fully and correctly installed.

In case of doubt have it examined and assembled by a qualified specialist.

Every time before you use it, make sure that the appliance is in good condition and that the power cord isn't damaged: if the cord is damaged, it must be replaced by the manufacturer or the service center or by someone with a similar qualification, in order to prevent any risks.

- Place the vacuum cleaner housing on the floor.
- Stick the suction piece of the flexible hose into the suction opening of the vacuum cleaner (**B**)housing. The hose must snap into place perceptibly.
- Put the handle of the hose on the telescopic pipe (**C**). The hose must snap into place perceptibly.
- Put the desired suction nozzle to the other end of the telescopic pipe.
- Use the floor nozzle (**D**)to clean dusty carpets or hard floors.
- We recommend the crevice nozzle for corners that are hard to reach (**accessory**).
- For sensitive or formed items use the brush nozzle.
- In addition, there is an upholstery nozzle.
- Brush: step on the switch in order to adjust the position of the brush to  (**accessory**). This position is suitable for parquet and soft surfaces such as floors or tiles. For carpets or mats step on the brush again
- The crevice nozzle is suitable for corners or places that are difficult to reach.
- Fully unwind the power cord.
- Plug the appliance into the receptacle and press the on/off button.
- When you are using the appliance make sure that the flexible hose isn't blocked, twisted or trapped.

- To switch off the floor vacuum cleaner, press the button on/off (5) unplug it from the receptacle and wind the cord with the cord rewind button (7).
- Carry the vacuum cleaner easily by the handle.

16 Cleaning and maintenance

16.1 Replacement of the HEPA filter

The HEPA filter is used to filter viruses, respirable types of dust, mite eggs and excretions, pollen, smoke particles, asbestos, bacteria, various toxic types of dust and aerosols out of the air. The HEPA filter is not washable.

1. Remove the grille from the floor vacuum cleaner housing.
2. Change the K, L, M HEPA filter.
3. Put the grille into the vacuum cleaner housing again.

PLEASE NOTE!

Danger due to faulty operation!

The HEPA filter must be changed every 6 months. The dirt filters and motor filters must be renewed every 12 months. You can obtain a spare filter set consisting of 6 floor vacuum cleaner bags, 1 motor filter and 1 HEPA filter from www.ggv-service.de

16.2 Replacing the motor filter

No illustration available.

- Open the floor vacuum cleaner cover by the latch.
- Remove the **floor vacuum cleaner bag** first and then take the grille off the motor filter.
- Change the motor filter and insert the grille and the floor vacuum cleaner bag again
- with the cover of the floor vacuum cleaner



CAUTION

Risk of injury!

Improper handling of the vacuum cleaner can

Lead to injuries.

Switch the vacuum cleaner off every time before you clean or maintain it and unplug it from the receptacle.

Please note: Switch the appliance off and unplug it every time before you clean it. For optimal use of the appliance and to guarantee a longer life span, empty the container regularly and clean its filters.

ATTENTION

- Do not immerse the motor unit, the plug or the power supply cord in water or any other liquid.

(Clean it only with a dry cloth.)

- Clean the brushes and nozzles regularly. Use water and a sponge, which has been slightly dipped into a liquid cleaning agent. Then rinse it off

thoroughly and dry it. Don't use steel wool or abrasive products. If the appliance is not being used for an extended period of time, it must be covered and placed in a dry place, in an upright position. The appliance can be carried by the handle on the motor unit. It is recommended that you put it back into its original packaging in order to protect it against dust and humidity.

- If you are no longer using the appliance, take it out of operation, disconnect the cord from the power supply and secure all parts that constitute a risk for playing children.

17 General warranty

conditions

Warranty conditions

As the purchaser of an GUTFELS appliance you are entitled to the legal guarantees under the purchasing contract with your dealer. In addition, we grant you a warranty under the following conditions:

Benefit duration

The warranty lasts for 24 months from the date of purchase. (Proof of purchase must be submitted.) During the first 6 months, any defects on the appliance will be eliminated free of charge, provided that the appliance is accessible for repairs without any special effort. In the

further 18 months, the purchaser is obliged to prove that the defect was already in existence when the appliance was delivered.

For industrial use (e.g. in hotels or canteens) or for community use by several households, the warranty lasts for 12 months from the date of purchase.

(Proof of purchase must be submitted.) During the first 6 months, any defects on the appliance will be eliminated free of charge, provided that the appliance is accessible for repairs without any special effort. In the further 6 months, the purchaser is obliged to prove that the defect was already in existence when the appliance was delivered.

If a claim is made on the warranty, the warranty will not be extended for either the appliance or for newly installed parts.

Extent of defect rectification

We will rectify all defects on the appliance that can be proven to be attributed to faulty workmanship or material defects. Replaced parts will become our property.

The following are excluded:

Normal wear and tear, deliberate or negligent damage, damage that was caused by a failure to comply with the user manual, improper assembly and/or installation or connection of the appliance to the wrong mains voltage, damage due to chemical and/or electro thermal effects or other abnormal environmental conditions, glass, varnish or enamel damage, variations in colour and defective light bulbs. Likewise, defects on the appliance are excluded if they are to be attributed to damage in transit. We do not render any services if any work has been performed on the GUTFELS appliance by unauthorized persons or if parts from a third party were used without our specific written permission. This restriction shall not apply to error-free work that was performed by a qualified professional within our organization to adapt the appliance to the technical safety provisions of another EU country.

Area of application

Our warranty applies to appliances that were purchased in an EU country and that are in operation in the Federal Republic of Germany or Austria.

For appliances that were purchased in an EU country and that were brought to a

different EU country, services will be rendered in accordance with the warranty conditions that are customary in that country in each case. There is only an obligation to perform under the warranty if the appliance complies with the technical provisions of the country where the claim under the warranty is being asserted.

The following shall apply to repair orders outside of the warranty period:

If an appliance is repaired, the repair bills will be due immediately and must be paid without any deduction.

If an appliance is checked and/or a repair that was started has not been completed, lump sums will be charged for travel expenses and the work which has been carried out. Advice from our customer service centre is free of charge.

18 Troubleshooting

Defects	Possible reason	Solution
The vacuum cleaner doesn't work.	The appliance is not switched on.	Switch the appliance on.
	The electrical plug is defective.	Contact a qualified technician.
	The appliance is not plugged into the receptacle.	Plug the appliance into the receptacle.
If the vacuum cleaner does not have any suction power	An accessory part: The hose or pipe or nozzles or brushes are blocked.	Remove whatever is causing the blockage.
	The HEPA filter is soaked/dirty	Clean the filter.
If the vacuum cleaner doesn't work as it ought to or if there are noises and/or whistling sounds.	An accessory part: The hose or pipe or nozzles or brushes are blocked.	Remove whatever is causing the blockage.
	The dust container is full.	Empty it and clean it.
	The cover of the container is not correctly positioned.	Close the cover well.
	The dust collector is not correctly positioned.	Position it correctly.
	The manual air flow controller is open.	Close it.
If the cord does not rewind completely		Rewinding the cord is slow: unwind it and press the button again.

In case of doubt consult a qualified expert.

19 Technical Data

Voltage	220 – 240 V / 50 Hz
Netzabsicherung	10 A
Power	700W

CE marking

At the time of its introduction on the market the product fulfills the requirements, which were specified in the directive for the standardization of the laws of the Member States concerning the electromagnetic compatibility (2014/30/EU) of electrical equipment within certain voltage limits (2014/35/EU). This product is identified by the CE marking and delivered with a declaration of conformity for inspection by the market monitoring authority.

Subject to change without notice

20 Disposal of old equipment



This product is marked in accordance with the European waste framework directive 2012/19/EU. The directive regulates the correct disposal of the product. Environmentally appropriate disposal of the appliance will prevent possibly negative consequences for health, which are caused by improper disposal. The symbol on the product or the packaging indicates that this product must not to be disposed of with normal domestic refuse. The user must return the product to a collection point for the recycling of electrical and electronic equipment.

Disposal must be in accordance with the existing local regulations. For further information please contact

20.1 EU Product datasheet

Delegierte Verordnung (EU) 65/2014		
Brand		GUTFELS
Model		BP 8101 sw
Energy efficiency class 1)	kWh/annum	A
Annual power consumption 2)	Dpu c	26,7
Carpet cleaning class	Dpu hf	C
Hard floor cleaning class	d re	A
Dust emissions class	dB	A
Acoustic power level	W	68
Nominal power		800
Type of appliance 3)		Universal vacuum cleaner
1) A (highest efficiency) to G (lowest efficiency)		
2) Indicative annual energy consumption (kWh per year) based on 50 cleaning processes. The actual annual energy consumption depends on how the appliance is utilised.		
3) In the case of carpet vacuum cleaners, the nozzle provided is not suitable for use on hard floors. In the case of hard floor vacuum cleaners, the nozzle provided is not suitable for use on carpets.		

20.2 Energy label / Rating label

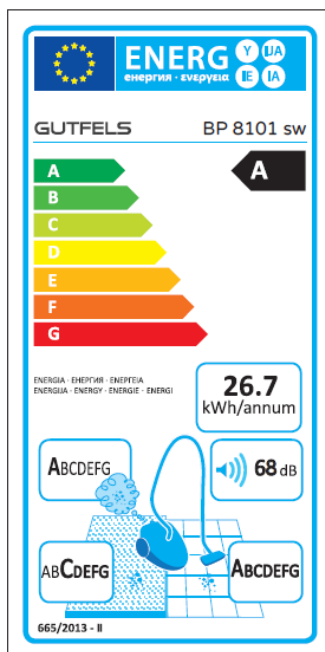

Les codes QR, un accès rapide et facile à toutes les informations

Qu'est-ce qu'un code QR ?

Les codes QR (QR=Quick Response ou réponse rapide) sont des codes graphiques qui peuvent être lus à l'aide de l'appareil photo d'un smartphone et qui donnent rapidement et facilement accès à des informations complémentaires (par ex. un site internet, la vidéo d'un produit ou des coordonnées).

Et voilà comment cela fonctionne

Pour scanner un code QR, vous avez simplement besoin d'un smartphone, d'une application de lecture de codes QR (disponible gratuitement sur App-Store) et d'une connexion internet. *

** Selon les conditions tarifaires de votre abonnement internet, la lecture de codes QR peut donner lieu à la facturation de frais supplémentaires.*

Chers Clients,

Merci de lire attentivement le présent mode d'emploi dans sa totalité avant la première mise en service. Il contient des consignes de sécurité et des informations importantes concernant l'installation, l'utilisation et l'entretien de l'appareil. Un maniement correct contribue à un usage efficace et réduit la consommation énergétique pendant le fonctionnement.

Un usage incorrect pourrait provoquer des situations dangereuses, notamment pour les enfants. Conservez ce présent mode d'emploi pour une utilisation ultérieure. Transmettez-le au futur propriétaire de ce produit. En cas de doutes sur des questions ou des sujets qui ne sont pas exhaustivement abordés dans cette notice, merci de contacter votre revendeur, un technicien habilité ou consultez notre page d'accueil **www.ggv-service.de**

Le fabricant travaille en permanence sur le développement de tous les types et modèles. Ceux-ci peuvent faire l'objet de modifications du design, des caractéristiques et de l'équipement sans notification préalable.

QR-CODE

COMPOSANTS

21 Description de l' appareil

- 01 Bras
- 02. Bouton de déclenchement « OUVRIR »
- 03 Bac à poussière
- 04 Flexible hose socket
- 05 Bouton Marche/Arrêt
- 06 la regulation d'alimentation
- 7 Bouton d'enroulement du câble
- 08.Filtre HEPA
- 09 Adaptateur de longueur du tube télescopique
- 10 Couvercle de filtre
- 11 Cordon d'alimentation

Accessoires

- Parquet brush
- buse de meubles rembourrés

A

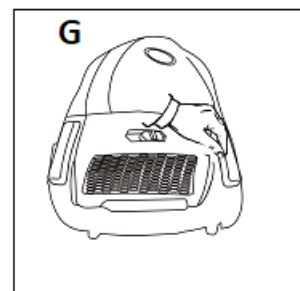
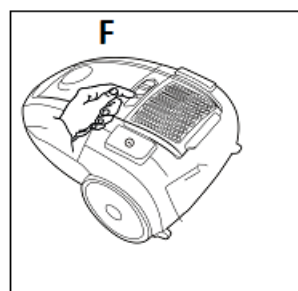
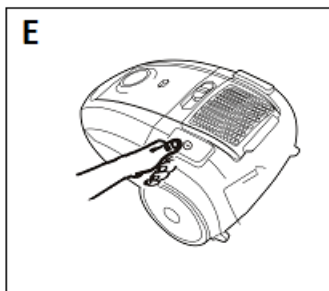
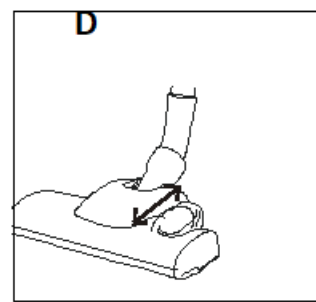
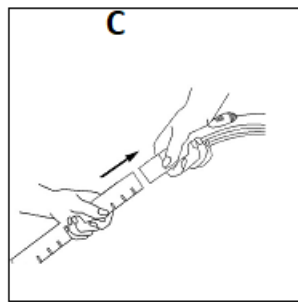
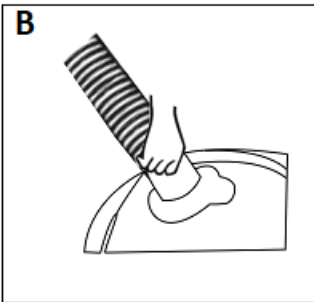
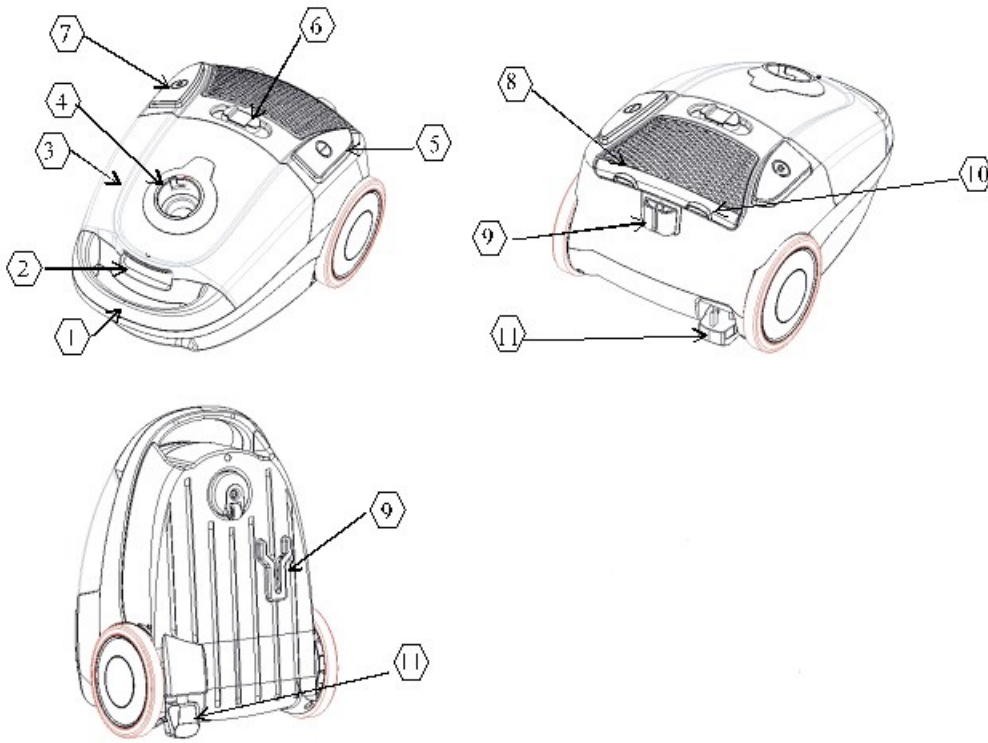

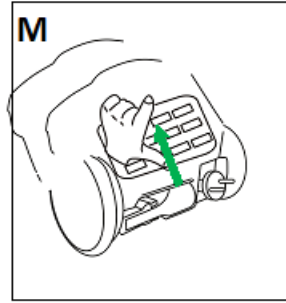
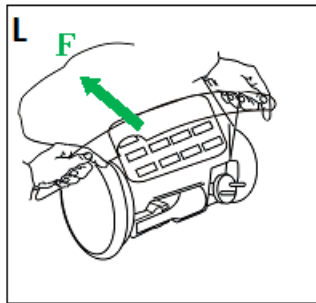
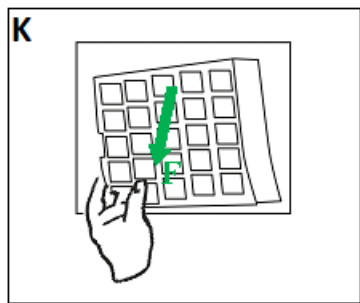
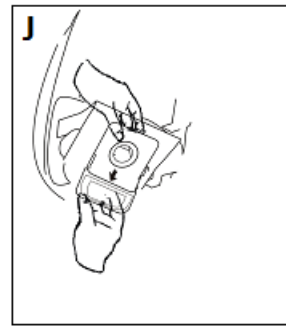
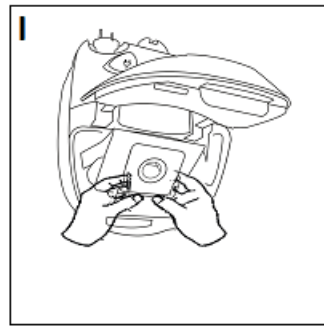
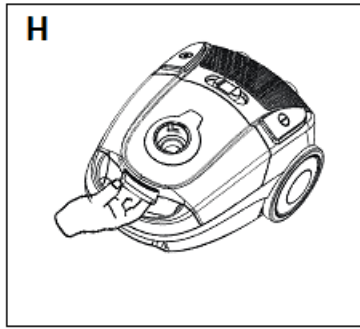

22 Consignes de sécurité

22.1 Explication des consignes de sécurité

Toutes les consignes de sécurité dans la présente notice sont identifiées par un symbole d'avertissement. Elles indiquent d'une manière anticipée d'éventuels dangers. Il est indispensable de lire et de suivre ces informations.

Explication des consignes de sécurité

Les symboles et avertissements suivants sont mentionnés dans le présent mode d'emploi, sur l'aspirateur ou sur l'emballage.



AVERTISSEMENT

Fait référence à une situation dangereuse pouvant entraîner la mort ou une blessure grave!



ATTENTION

Fait référence à une situation dangereuse pouvant entraîner une blessure légère ou modérée.

IMPORTANT

Décrit une situation pouvant provoquer un dommage considérable au bien ou à l'environnement.

22.2 Consignes générales de sécurité

- Vous éviterez les blessures et les dommages en transportant uniquement l'appareil dans son emballage.
- Installez et raccordez l'appareil conformément aux instructions de la présente notice uniquement.
- La prise doit être accessible après l'installation.
- En cas d'urgence, débranchez immédiatement la prise de l'appareil.



AVERTISSEMENT

Ne touchez pas la prise et le câble d'alimentation avec des mains mouillées ou humides lors du branchement ou du débranchement.



RISQUE D'ÉLECTROCUTION

- Pour retirer le câble électrique, tenez fermement la prise. Ne tirez pas sur le câble électrique.
- Débranchez la prise avant de procéder au nettoyage ou à l'entretien.
- Un câble électrique endommagé doit être immédiatement remplacé par le fournisseur, le revendeur ou le service client. Si le câble électrique ou la prise est endommagé, vous ne pouvez plus utiliser l'appareil.

- À l'exception des procédures de nettoyage et d'entretien spécifiées dans le présent mode d'emploi, n'effectuer aucune modification.
- Lorsque vous laissez l'appareil sans surveillance, et avant chaque montage, démontage ou nettoyage des accessoires (suceurs, brosses, tuyaux, filtres, etc) ou de l'appareil, débranchez toujours la prise secteur de l'appareil.

Consignes de sécurité spécifiques
Règles de sécurité pour les enfants et les personnes aux capacités limitées



AVERTISSEMENT

Après avoir retiré l'emballage, vérifiez que toutes les pièces de l'appareil et les accessoires ont été livrés. En cas de doutes, ne l'utilisez pas et contactez un technicien qualifié. Les matériaux d'emballage (sachet en plastique, polystyrène, agrafes métalliques, etc.) ne doivent pas être laissés à portée d'enfants car ces matériaux représentent de possibles sources de danger et doivent être mis au rebut conformément aux règles en vigueur.



AVERTISSEMENT

L'appareil doit être rangé hors de portée des animaux, des enfants ou des personnes ne pouvant l'utiliser. Ne laissez pas l'appareil

sans surveillance lorsqu'il est raccordé à une source électrique.

- Prenez les mesures de précaution nécessaires pour éviter que les enfants jouent avec l'appareil.
- L'appareil peut être utilisé par des enfants âgés de plus de huit ans et par des personnes dont les capacités physiques, mentales et émotionnelles sont limitées ou déficientes ou manquant d'expérience et de connaissance uniquement s'ils sont surveillés, après qu'ils aient reçu les instructions sur une utilisation sûre de l'appareil et aient compris les dangers.
- Les enfants ne doivent pas jouer avec l'appareil.
- Le nettoyage et l'entretien doivent être réalisés par l'utilisateur et ne doivent pas être effectués par des enfants s'ils ne sont pas surveillés.

- Cet appareil peut être utilisé par des enfants âgés de huit ans et plus, par des personnes présentant des déficiences physiques, sensorielles ou mentales ou manquant d'expérience et de connaissance s'ils sont correctement surveillés ou s'ils ont aient reçu des instructions sur l'utilisation sûre de l'appareil et ont compris les dangers associés. Les enfants ne doivent pas jouer avec l'appareil. Le nettoyage et l'entretien ne doivent pas être effectués par des enfants, à moins qu'ils soient âgés de plus de 8 ans et surveillés.

23 Utilisation prévue

L'aspirateur est exclusivement conçu pour l'aspiration dans des pièces intérieures. Il est exclusivement destiné à un usage domestique et ne convient pas au domaine commercial.

N'aspirez pas d'eau avec l'aspirateur.

Utilisez l'aspirateur uniquement tel que cela est décrit dans la présente notice d'utilisation. Toute autre utilisation est considérée comme non conforme et peut entraîner des dommages aux biens et même des dommages aux personnes.

Le fabricant ou revendeur n'assume aucune responsabilité pour les dommages résultant d'une utilisation non conforme ou erronée.

24 Première mise en service



AVERTISSEMENT!

Une installation électrique défectueuse ou une tension trop forte entraînent une électrocution.



**RISQUE
D'ÉLECTROCUTION***

- Raccordez l'aspirateur uniquement sur un courant alternatif de 230 volts. La prise de courant devrait être sécurisée avec un fusible de 16 ampères. Si d'autres appareils d'une puissance de raccordement forte devaient être branchés sur le même circuit électrique, le fusible pourra se déclencher à l'allumage de l'aspirateur-traineau. Cela peut être évité si, avant la mise en marche, la puissance d'aspiration la plus faible (min.) est sélectionnée et augmentée sur la puissance souhaitée lorsque le moteur fonctionne.
- Raccordez l'aspirateur-traineau uniquement à une prise de courant facilement accessible afin de pouvoir le débrancher du réseau électrique en cas de dysfonctionnement.
- N'utilisez pas l'aspirateur-traineau s'il présente des dommages visibles ou si le câble d'alimentation ou la fiche secteur sont défectueux.

- Si le câble d'alimentation de l'aspirateur-traineau est endommagé, il doit être remplacé par le fabricant ou son service client afin d'empêcher des mises en danger.
- L'aspirateur-traineau ne doit pas être utilisé avec un programmeur externe ou un système de commande à distance.
- N'ouvrez pas le corps de l'appareil, mais confiez la réparation à des professionnels. Pour ce faire adressez-vous à un atelier spécialisé. Les droits à la garantie et à la responsabilité sont exclus en cas de réparations effectuées de façon autonome, d'un raccordement incorrect ou d'une mauvaise utilisation.
- Seules des pièces correspondant aux caractéristiques d'origine de l'appareil peuvent être utilisées pour les réparations. Cet aspirateur est équipé de pièces électriques et mécaniques indispensables à la protection contre les sources de danger.
- Ne saisissez pas la fiche secteur avec des mains humides.
- Ne tirez pas sur le câble d'alimentation pour débrancher la prise secteur de la prise de courant, saisissez plutôt toujours la prise secteur.
- N'utilisez pas le câble d'alimentation comme une poignée.
- Tenez l'aspirateur-traineau, la prise secteur et le câble d'alimentation éloignés de flammes nues ou de surfaces chaudes.
- Placez le câble d'alimentation afin qu'il n'occasionne pas de chute.
- Ne pliez pas le câble d'alimentation et ne le placez pas sur des bords coupants. Ne le coincez pas, par ex. sous des portes. Évitez de passer fréquemment avec l'aspirateur sur le câble d'alimentation.
- Si vous n'utilisez pas l'aspirateur, remplacez les accessoires, nettoyez l'aspirateur ou si un dysfonctionnement apparaît, mettez l'aspirateur hors tension et débranchez la prise secteur de la prise de courant.



AVERTISSEMENT!

Dangers pour les enfants et les personnes aux capacités physiques, sensorielles ou mentales réduites (par exemple personnes partiellement handicapées, personnes âgées avec déficience de leurs capacités physiques et mentales) ou avec un manque d'expérience et de connaissance (par exemple enfants plus âgés).



PRUDENCE!

Risque de blessure! Le maniement incorrect de l'aspirateur peut provoquer des blessures.

- N'aspirez aucune personne ou aucun animal.
- Ne vous approchez pas de la tête ou des cheveux lors de l'aspiration avec un suceur.

- Risque d'écrasement:
L'aspirateur contient des pièces mobiles. Faites attention à vos doigts et à vos mains lors de l'assemblage et du nettoyage.

INDICATION!

Risque de détérioration!

Le maniement incorrect de l'aspirateur peut entraîner des détériorations de l'aspirateur.

- Posez l'aspirateur sur une surface de travail accessible, plane, sèche, résistante à la chaleur et suffisamment stable. Ne placez pas l'aspirateur au bord ou sur les arêtes de la surface de travail.
- Ne mettez pas le câble d'alimentation en contact avec des pièces chaudes.
- Ne soumettez pas l'aspirateur à une température élevée (chauffage, etc.) ou aux intempéries (pluie, etc.).
- N'utilisez plus l'aspirateur-traineau si les composants en plastique de l'aspirateur présentent des fissures ou des saillies ou sont déformés.
- N'utilisez pas l'aspirateur-traineau sans filtre HEPA.
- N'aspirez pas d'objets en feu ou incandescents comme des cigarettes ou des cendres qui semblent éteintes.
- N'aspirez pas de liquides ou de saleté humide. Faites sécher les tapis nettoyés ou shampooinés avant d'aspirer.
- N'aspirez pas de poussières de toner d'imprimantes ou de photocopieurs. Le système de filtration ne peut pas intégralement filtrer la poussière de toner. Celle-ci pourrait éventuellement revenir dans la pièce au travers du ventilateur.

- N'aspirez pas de substances ou gaz facilement inflammables ou explosifs.
- N'aspirez pas d'objets aux bords coupants, lourds ou durs. Ils bloqueraient l'aspirateur.
- Ne montez pas ou ne vous asseyez pas sur l'aspirateur.

Assembler l'aspirateur

INDICATION!

En fonction de ce que vous souhaitez aspirer, vous avez le choix entre quatre embouts: - Pour un tapis ou un sol dur, utilisez le suceur sol. Vous pouvez à l'aide de la pédale abaisser ou remonter la couronne de poils intégrée pour tapis (voir **fig. D**).

- Nous vous recommandons d'utiliser le suceur pour fente pour les coins difficilement accessibles.
- Utilisez le suceur brosse pour les objets délicats ou façonnés, en le plaçant sur le suceur pour fente.
- Le suceur pour coussins convient à l'ameublement.



N'utilisez pas d'appareils électriques à l'intérieur des bacs de rangement pour aliments de l'appareil, si leur type n'est pas recommandé par le fabricant.



25 Mode d'emploi

Indication:

Utiliser l'appareil uniquement lorsque toutes les pièces sont intégralement et correctement installées.

En cas de doute, faites le vérifier et assembler par un professionnel qualifié.

Assurez-vous avant chaque utilisation que l'appareil est en bon état et que le câble électrique n'est pas endommagé : si le câble est endommagé, il doit être remplacé par le fabricant ou par le centre après-vente ou par une personne disposant d'une qualification similaire afin de prévenir tout danger.

- Posez le corps de l'aspirateur sur le sol.
- Insérez les tubulures d'aspiration du tuyau flexible (**B**) dans l'ouverture d'aspiration du corps de l'aspirateur. L'enclenchement du tuyau doit être perceptible.
- Insérez la poignée du tuyau dans le tube télescopique (**C**). L'enclenchement du tuyau doit être perceptible.
- Enclenchez le suceur d'aspiration souhaité sur l'autre extrémité du tube télescopique.
- Utilisez le suceur sol (**D**) pour nettoyer les tapis ou sols durs poussiéreux.
- Utilisez le suceur pour fente 15 pour les coins difficilement accessibles.
- Utilisez le suceur brosse (**accessoires**) pour les objets délicats ou façonnés.
- La brosse pour coussins (**accessoires**) est également disponible.
- Brosse(**accessoires**) mettez le pied sur l'interrupteur pour adapter la position de la brosse selon «  », cette position convient au parquet, surfaces souples comme sols ou carrelage. Pour les tapis ou paillasons, appuyez à nouveau avec le pied sur la brosse «  »
- Le suceur pour fentes (**accessoires**) convient aux coins et endroits difficilement accessibles.
- Déroulez complètement le câble.
- Branchez la prise sur la prise de courant et appuyez sur le bouton Marche/Arrêt (**5**).
- Lors de l'utilisation de l'appareil, assurez-vous que le tuyau flexible n'est pas bloqué, tordu ou retenu.
- Pour éteindre l'aspirateur-traineau, appuyez sur le bouton Marche/Arrêt (**5**), débranchez la prise de la prise de courant et enrroulez le câble à l'aide de l'enrouleur de câble (**7**).
- Portez légèrement l'aspirateur avec la poignée.

26 Nettoyage et entretien

26.1 Remplacement du filtre HEPA

Le filtre HEPA sert à filtrer les virus, les poussières susceptibles d'être inhalées, les œufs et excréments d'acariens, le pollen, les particules de fumée, l'amiante, les bactéries et diverses poussières et aérosols toxiques présents dans l'air. Le filtre HEPA ne se lave pas.

1. Retirez la grille de protection du corps de l'aspirateur ;
2. Remplacez le filtre HEPA K,L,M
3. Remettez la grille de protection en place sur le corps de l'aspirateur.

REMARQUE!

Risques dus à une mauvaise utilisation!

Le filtre HEPA doit être remplacé tous les 6 mois. Les filtres anti-poussières et le filtre moteur doivent être changés tous les 12 mois. Un kit de filtres de rechange Comprenant 6 sacs pour aspirateur-traîneau, 1 filtre moteur 1 filtre HEPA est disponible sur www.ggv-service.de

26.2 Remplacement du filtre moteur

Absence d'illustration.

- Ouvrez le capot de l'aspirateur au niveau du fermoir (2)
- Retirez d'abord le sac de l'aspirateur, puis la grille de protection du filtre moteur.

- Remplacez le filtre moteur puis remettez en place la grille de protection et le sac
- Ainsi que le capot de l'aspirateur



PRUDENCE

- Risque de blessure!
- Le maniement incorrect de l'aspirateur peut entraîner des blessures.
- Éteignez l'aspirateur avant chaque nettoyage ou entretien et débranchez la fiche secteur de la prise de courant.

Indication: Éteignez l'appareil avant le nettoyage et débranchez la prise. Pour une utilisation optimale de l'appareil et garantir une durée de vie plus longue, videz régulièrement le bac à poussière et nettoyez ses filtres.

- Pour le nettoyage intégral du bac il est nécessaire de le démonter entièrement après chaque utilisation - Appuyez sur le bouton de déverrouillage et tirez simultanément sur le bac en utilisant la poignée. - Secouez la poussière hors du bac en ouvrant le couvercle avec le bouton de déclenchement. - Retirez le filtre plastique central du support en le tournant dans le sens anti horaire. Si vous utilisez de

l'eau, séchez-le minutieusement avant de le remettre en place.

ATTENTION

- - N'immergez pas le groupe moteur, la prise et le câble électrique dans l'eau ou un autre liquide (nettoyer uniquement avec un chiffon sec)
- - Nettoyez régulièrement les brosses et suceurs. Utilisez de l'eau et une éponge plongée légèrement dans un produit de nettoyage liquide, rincez-les en profondeur et séchez-les. N'utilisez pas de laine d'acier ou de produits abrasifs.
- Si l'appareil n'est pas utilisé pendant une période prolongée, il doit être recouvert et placé dans un endroit sec et en position verticale.
- Il est possible de porter l'appareil avec la poignée du groupe moteur; il est recommandé de le remettre dans son emballage d'origine afin de le protéger de la poussière et de l'humidité.
- • Lorsque vous n'utilisez plus l'appareil, mettez-le hors service, débranchez le câble électrique de l'alimentation électrique et rangez en toute sécurité toutes les pièces représentant un danger pour les enfants qui jouent.

27 Condition de garantie

27.1.1 Conditions de garantie

Votre qualité d'acheteur d'un appareil Exquisit vous donne droit aux garanties légales stipulées dans le contrat de vente avec votre revendeur. Nous vous accordons en outre une garantie complémentaire aux conditions suivantes:

Durée de la garantie

La garantie est valable pendant 24 mois à partir de la date d'achat (sur présentation de la preuve d'achat). Au cours des 6 premiers mois, tout défaut survenu sur l'appareil sera supprimé gratuitement, dans la mesure où cet appareil est facilement accessible pour sa réparation.

Au cours des 18 mois suivants, l'acheteur s'engage à prouver que le défaut était déjà présent au moment de la livraison.

En cas d'utilisation à titre professionnel (par ex. dans un hôtel ou une cantine) ou partagée entre plusieurs foyers, la garantie est de 12 mois.

En cas d'utilisation de la garantie, celle-ci ne sera prolongée, ni pour l'appareil, ni pour les pièces changées.

Elimination des défauts dans le cadre de la garantie

Dans les périodes susmentionnées, nous prenons en charge la suppression de tous les défauts survenus sur l'appareil et imputables, de manière prouvée, à une réalisation défectueuse ou à un défaut de matériel. Les pièces changées redeviennent notre propriété.

Sont exclus de ce qui précède les défauts liés à :

- une usure normale, une détérioration intentionnelle ou par négligence, des dommages occasionnés par le non-respect du mode d'emploi, par une installation non conforme ou par le raccordement à une tension secteur inappropriée, des dommages d'origine chimique ou électrothermique ou occasionnés par d'autres conditions environnementales anormales, des dégradations sur le verre, la peinture ou l'émail, d'éventuelles divergences de teintes, ainsi qu'à des ampoules défectueuses. Nous n'assurons également aucune prestation de garantie lorsque - sans accord écrit spécifique de notre part - des personnes non autorisées ont effectué des travaux sur l'appareil Exquisit ou ont utilisé des pièces d'autres marques. Cette restriction ne s'applique pas aux travaux d'adaptation de l'appareil aux réglementations de protection techniques d'un autre pays de

l'Union Européenne, effectués dans les règles de l'art par un spécialiste qualifié ayant utilisé nos pièces originales.

Domaine d'application

Notre garantie s'applique aux appareils achetés dans un pays de l'Union Européenne ou et en service en Allemagne en Autriche.

Pour les appareils achetés dans un pays de l'Union Européenne et transportés dans un autre pays de l'Union Européenne, les prestations liées à la garantie seront réalisées dans les conditions de garantie propres à chaque pays. Nous nous engageons à assurer les prestations liées à la garantie uniquement dans le cas où l'appareil satisfait aux réglementations techniques du pays, dans lequel l'acheteur fait valoir son droit à la garantie.

En cas de demande de réparation en dehors de la période de garantie :
Lorsqu'un appareil est réparé, le paiement de la réparation est exigible immédiatement, sans aucune déduction.
Lorsqu'un appareil est contrôlé ou qu'une réparation entamée n'est pas menée à son terme, une somme forfaitaire est facturée pour le déplacement et le travail effectué. Le conseil apporté par notre centre de conseil à la clientèle est gratuit.

28 Dépannag

Défauts	Origine possible	Solution
L'aspirateur ne fonctionne pas	L'appareil n'est pas allumé	Allumez l'appareil.
	La prise électrique est défectueuse	Contactez un technicien qualifié.
	L'appareil n'est pas branché dans la prise de courant	Branchez l'appareil dans une prise de courant.
Si l'aspirateur n'a plus de puissance d'aspiration	un accessoire : tuyau ou tube, suceurs ou brosses sont bloqués	Retirez ce qui est à l'origine du blocage.
	Le filtre HEPA est mouillé/sale	Nettoyez le filtre.
Si l'aspirateur ne fonctionne pas comme il le devrait ou s'il émet des bruits et/ou des sifflements	un accessoire : tuyau ou tube, suceurs ou brosses sont bloqués	Retirez ce qui est à l'origine du blocage.
	Le bac à poussière est plein	Videz et nettoyez-le.
	Le couvercle du bac n'est pas correctement positionné	Refermez bien le couvercle.
	Le bac collecteur de poussière est mal positionné	Positionnez-le correctement.
	Le régulateur de débit d'air manuel est ouvert	Fermez-le.
Si le câble ne se déroule pas complètement		L'enroulement du câble est lent: déroulez-le et appuyez à nouveau sur le bouton.

En cas de doutes, consultez un expert qualifié.

Donnée techniques

Marquage CE

Au moment de son introduction sur le marché, le produit satisfait aux exigences définies dans la directive concernant l'harmonisation des lois des états membres en matière de compatibilité électromagnétique 2014/30/UE des équipements électriques dans certaines limites de tension (2014/35/UE). Ce produit est identifié avec la marque CE et est livré avec une déclaration de conformité pour examen par l'autorité de surveillance du marché. *Sous réserves de modification*

29 Mise au rebut des appareils usagés

Ce produit est étiqueté conformément à la directive cadre européenne 2012/19/UE relative aux déchets. La directive régleme la mise au rebut correcte du produit. Une élimination respectueuse de l'environnement prévient de possibles conséquences négatives sur la santé provoquées par une mise au rebut incorrecte. Le symbole sur le produit ou l'emballage indique que ce produit ne doit pas être jeté avec les déchets ménagers. L'utilisateur doit restituer le produit à un point de collecte de recyclage d'équipements électriques et électroniques. La mise au rebut doit répondre aux réglementations locales existantes. Pour de plus amples informations, contacter



29.1 Fiche de données produit UE

RÈGLEMENT DÉLÉGUÉ (UE) 665/2013

Marque		GUTFELS
Modèle		BP 8101 sw
Indice d'efficacité énergétique ¹⁾		A
Consommation d'énergie annuelle ²⁾	kWh/an	26,7
Classe de performance de nettoyage sur tapis	Dpu c	C
Classe de performance de nettoyage sur sols durs	Dpu hf	A
Classe d'émission de poussière	d re	A
Emissions acoustiques dans l'air	dB	68
Puissance nominale à l'entrée	W	800
Type d'aspirateur ³⁾		Aspirateur universel

¹⁾ A (efficacité énergétique la plus élevée) jusqu'à D (efficacité énergétique la plus basse)

²⁾ Consommation annuelle indicative d'énergie sur la base de 50 tâches de nettoyage.
La consommation réelle annuelle d'énergie dépend des conditions d'utilisation de l'appareil.

³⁾ Dans le cas d'aspirateurs pour tapis, le suceur fourni ne convient pas pour sols durs
Dans le cas d'aspirateurs pour sols durs, le suceur fourni ne convient pas pour tapis

29.2 Étiquette énergétique

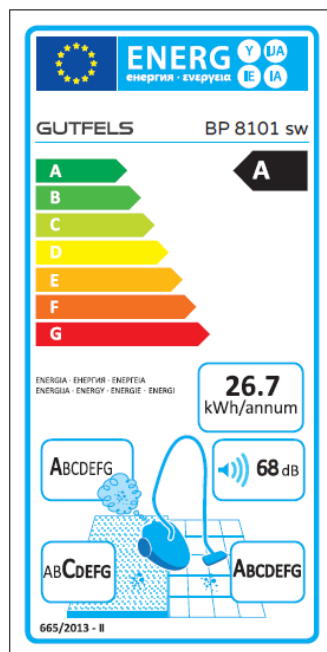

Met QR-codes snel en comfortabel naar alle informatie

Wat zijn QR-codes?

QR-Codes (QR-Quick Response resp. snel antwoord) zijn grafische codes, die met behulp van een smartphone-camera worden gebruikt en snel en comfortabel naar extra informatie doorverwijzen (bijv. internet site, productvideo of contactgegevens).

En zo werkt het so funktioniert es

Voor het scannen van de QR-codes heeft u een smartphone, een QR-code lees app (gratis verkrijgbaar in de App-Store) en een internetverbinding nodig. *

QR-CODE

**Bij het lezen van de QR-codes kunnen afhankelijk van uw tarief extra kosten voor de internetverbinding in rekening worden gebracht.*

Geachte klanten,

Lees de gebruikshandleiding zorgvuldig door voor het eerste gebruik. Het bevat belangrijke veiligheidsinstructies en informatie over de installatie, bediening en onderhoud van het apparaat. Een juiste behandeling draagt bij aan een efficiënt gebruik en minimaliseert het energieverbruik tijdens het gebruik.

Het onjuiste gebruik kan leiden tot gevaarlijke situaties, vooral voor kinderen. Bewaar deze gebruikshandleiding voor toekomstig gebruik. Geef deze door aan een eventuele volgende eigenaar van dit product. In geval van twijfel over eventuele vragen of problemen die niet in detail in deze handleiding worden beschreven, kunt u contact opnemen met uw dealer, een erkend technicus of ga naar onze homepage **www.ggv-service.de**

De fabrikant werkt voortdurend aan de ontwikkeling van alle soorten en modellen. Alle soorten en modellen kunnen worden gewijzigd in het ontwerp, functies en uitrusting zonder voorafgaande kennisgeving.

NDERDELEN

30 Beschrijving van het apparaat

- 01 Handle
- 02 Release button
- 03 Front release button
- 04 Hosebase
- 05 On/Off button
- 06 Air flow controller
- 07 Cable rewind button
- 08 On/Off button
- 09 Accessory holder
- 10 HEPA filter flap
- 11 Power cord

Accessoires

- Parket brush
- Carpet/floor nozzle

A

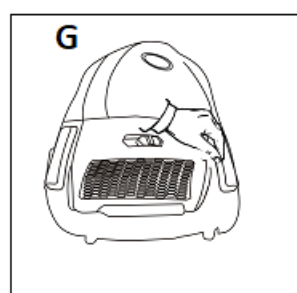
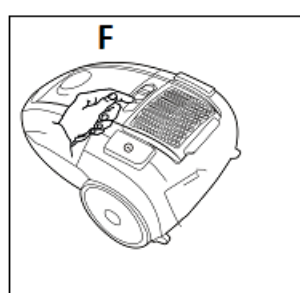
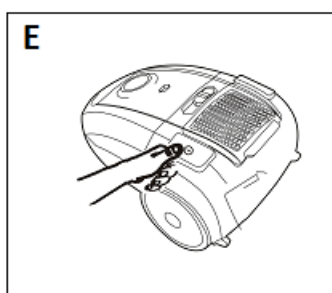
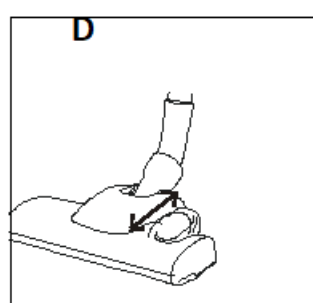
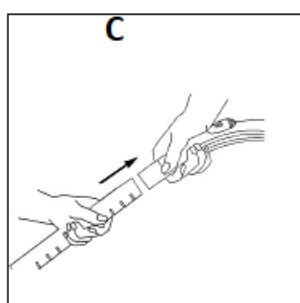
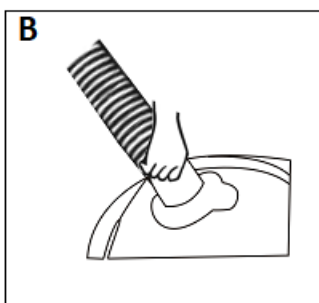
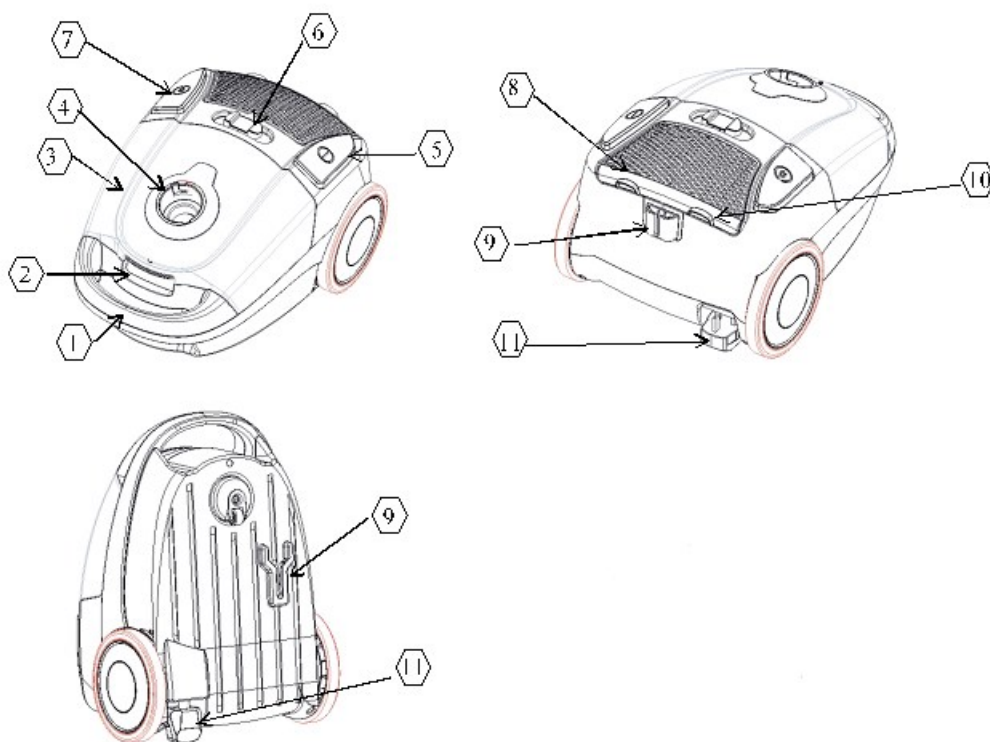

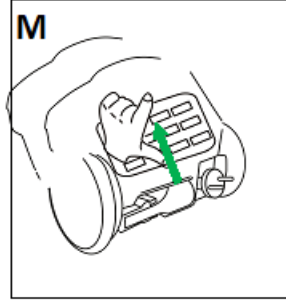
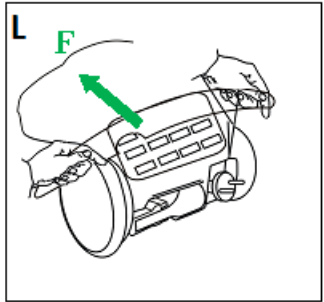
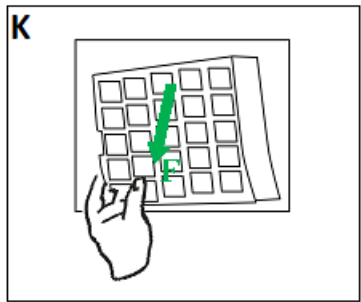
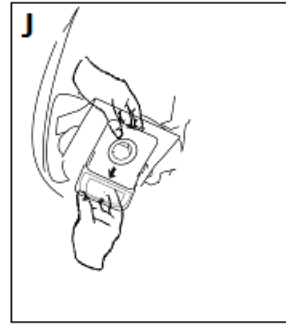
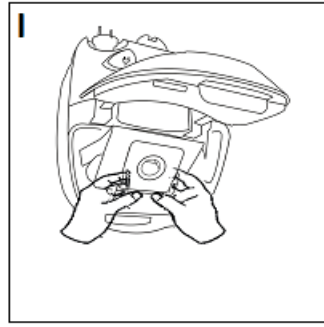
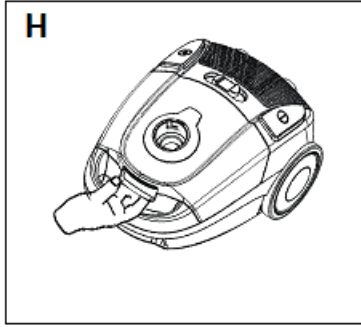

31 Verwijdering van oude apparaten



Dit product is gemarkeerd volgens de Europese kaderrichtlijn afvalstoffen 2012 / 19 / EU. De richtlijn regelt de juiste afvoer van het product. De milieuvriendelijke afvoer zal mogelijk negatieve effecten op de gezondheid voorkomen die worden veroorzaakt door onjuiste afvoer. Het symbool op het product of de verpakking geeft aan dat dit product niet mag worden weggegooid bij het normale huisvuil. De gebruiker moet het product terugbrengen naar een verzamelpunt voor de recycling van elektrische en elektronische apparatuur. De afvoer moet voldoen aan de plaatselijk geldende voorschriften. Neem voor meer informatie contact op

32 Veiligheidsvoorschriften

32.1 Verklaring van de veiligheidsvoorschriften

Alle veiligheidsvoorschriften in deze handleiding zijn gelabeld met een waarschuwingssymbool. Ze geven potentiële gevaren in een vroeg stadium aan. Het is essentieel om deze informatie te lezen en op te volgen.

Uitleg van de veiligheidsvoorschriften
De volgende symbolen en waarschuwingen worden in deze gebruikshandleiding op de stofzuiger of de verpakking aangegeven.



WAARSCHUWING

Verwijst naar een gevaarlijke situatie die kan leiden tot de dood of ernstig letsel!



ATTENTIE

Verwijst naar een gevaarlijke situatie die kan leiden tot lichte of matige verwondingen.

BELANGRIJK

Beschrijft een situatie die aanzienlijke schade kan veroorzaken aan eigendom of het milieu.

32.2 Algemene veiligheidsvoorschriften

- Voorkom letsel en schade door het apparaat alleen verpakt te vervoeren.
- Monteer en verbind het apparaat alleen volgens de aanwijzingen in deze handleiding.
- De stekker moet na de installatie toegankelijk zijn.
- Trek in geval van nood onmiddellijk de stekker van het apparaat uit.



WAARSCHUWING

Raak bij het aansluiten of verwijderen de stekker en het netsnoer niet met natte handen aan.



GEVAAR VOOR ELEKTRISCHE SCHOK!

- Houd de stekker vast bij het uittrekken van de stroomkabel. Trek niet aan de stroomkabel.
- Trek de stekker uit voor een reinigings- of onderhoudsbeurt.
- Een beschadigde stroomkabel moet onmiddellijk worden vervangen door de leverancier, distributeur of klantenservice. Als de stroomkabel of de stekker beschadigd is, kunt u het apparaat niet meer te gebruiken.
- Buiten de in deze gebruikshandleiding aangegeven reiniging en onderhoud functies, geen verdere verandering uitvoeren.

- Als u de machine onbeheerd achterlaat en vóór elke montage, demontage of reiniging van accessoires (sproeiers, borstels, slangen, filters, enz.) of het apparaat zelf, altijd de stekker uittrekken.

Speciale veiligheidsvoorschriften
Veiligheidsvoorschriften voor
kinderen en personen met
beperkte mogelijkheden



WAARSCHUWING

Na het verwijderen van de verpakking moet u controleren of alle onderdelen en accessoires werden geleverd. In geval van twijfel niet gebruik en contact opnemen met een vakman. Het verpakkingsmateriaal (plastic zakken, polystyreen, metalen clips, enz.) mogen niet binnen het bereik van kinderen achtergelaten worden, omdat zij potentiële gevaarlijke bronnen zijn en moet worden afgevoerd volgens de geldende voorschriften.



WAARSCHUWING

Het apparaat moet buiten het bereik van huisdieren, kinderen of mensen die het niet kunnen gebruiken worden gehouden. Laat het apparaat niet onbeheerd achter wanneer deze is aangesloten op een voedingsbron.

- Neem de nodige voorzorgsmaatregelen om te voorkomen dat kinderen spelen met het apparaat.
- Het apparaat kan alleen door kinderen ouder dan acht jaar en door mensen van wie de fysieke, mentale of emotionele capaciteit beperkt of aangetast is of de ervaring of kennis ontbreekt om het alleen te gebruiken worden gebruikt wanneer ze onder toezicht staan nadat ze instructies over het veilige gebruik van het apparaat hebben gekregen en de gevaren begrijpen.
- Kinderen mogen niet met het apparaat spelen.
- Reiniging en onderhoud dat moet worden uitgevoerd door de gebruiker, kan niet worden uitgevoerd door kinderen, tenzij ze onder toezicht staan.
- Het apparaat kan alleen door kinderen ouder dan acht jaar en door mensen van wie de fysieke, mentale of emotionele capaciteit beperkt of aangetast is of de ervaring of kennis ontbreekt om het alleen te gebruiken worden gebruikt

wanneer ze onder toezicht staan nadat ze instructies over het veilige gebruik van het apparaat hebben gekregen en de gevaren begrijpen.

Kinderen mogen niet met het apparaat spelen. Reiniging en onderhoud mag niet worden uitgevoerd door kinderen, tenzij ze ouder zijn dan 8 jaar en onder toezicht staan.

33 Gebruik

De stofzuiger is exclusief ontworpen voor het zuigen in het binnenmilieu. Het is uitsluitend bestemd voor eigen gebruik en niet voor commercieel gebruik. Zuig met de stofzuiger geen water op.

Gebruik de stofzuiger alleen zoals beschreven in deze handleiding. Elk ander gebruik is oneigenlijk en kan leiden tot materiële schade of zelfs persoonlijk letsel. De fabrikant of leverancier aanvaardt geen aansprakelijkheid voor schade dat is veroorzaakt door oneigenlijk of onjuist gebruik.

34 Eerste inbedrijfstelling



WAARSCHUWING

Defecte elektrische installatie of een te hoge netspanning leiden tot een elektrische schok.



GEVAAR VOOR ELEKTRISCHE SCHOK!

- Sluit de stofzuiger alleen aan op AC 230 volt wisselstroom. De stekker moet worden beschermd met een 16-ampère zekering. Als meer apparaten worden aangesloten op hetzelfde circuit met hoge aansluitwaarde, kan bij het aanschakelen van de stofzuiger, de zekering worden geactiveerd. Dit kan worden vermeden door voor het inschakelen de laagste zuigkracht (min.) in te stellen en verhoogd wordt naar het gewenste vermogen wanneer de motor draait.
- Sluit de stofzuiger op een gemakkelijk toegankelijk stopcontact aan, zodat u het snel uit het stopcontact kunt trekken bij een incident.
- Gebruik de stofzuiger niet, wanneer het zichtbaar beschadigd is of het netsnoer of de stekker defect is.
- Als het netsnoer van de stofzuiger beschadigd is, moet het worden vervangen door de fabrikant of zijn klantenservice, om gevaar te vermijden.
- De stofzuiger mag niet worden gebruikt met een externe timer of gescheiden afstandsbediening systeem.
- Maak de behuizing niet open, laat de reparatie over aan professionals. Raadpleeg hiervoor een gespecialiseerde werkplaats. Bij onafhankelijk uitgevoerde reparaties, een onjuiste aansluiting of onjuist gebruik zijn aansprakelijkheid en garantie uitgesloten.
- Bij reparaties mogen alleen onderdelen worden gebruikt die overeenkomen met de oorspronkelijke gegevens op het apparaat. In deze stofzuiger bevinden zich elektrische en mechanische onderdelen die essentieel zijn voor de bescherming tegen de gevarenbronnen.
- Raak de stekker nooit met natte handen aan.
- Trek de stekker niet aan het netsnoer uit het stopcontact, maar aan de stekker zelf.
- Gebruik het netsnoer niet als handvat.
- Houd de stofzuiger, de stekker en het netsnoer uit de buurt van open vuur en hete oppervlakken.
- Plaats het netsnoer zodat er niet over gestruikeld kan worden. Buig het netsnoer niet en plaats het niet over scherpe randen. Knijp het niet af, bijv. onder deuren. Vermijd frequent overschrijden van het netsnoer met de stofzuiger.
- Als u de stofzuiger niet gebruikt, de accessoires verwisselt, de stofzuiger reinigt of als er een storing optreedt, schakelt u de stofzuiger uit en trek de stekker uit het stopcontact.



WAARSCHUWING

Gevaren voor kinderen en personen met verminderde lichamelijke, zintuiglijke of verstandelijke vermogens (bijvoorbeeld gedeeltelijk arbeidsongeschikten, ouderen met een beperking van hun lichamelijke en geestelijke vermogens), of een gebrek aan ervaring en kennis (bijvoorbeeld oudere kinderen).



LET OP

Gevaar voor letsel! Een onjuiste behandeling van de stofzuiger kan letsel veroorzaken.

- Zuig geen mensen of dieren met de stofzuiger.
- Kom, bij het zuigen met een mondstuk niet in de buurt van het hoofd of het haar.
- Beknellingsgevaar: De stofzuiger omvat bewegende delen. Let bij de montage, het dagelijks gebruik en het schoonmaken op uw vingers en handen.

OPMERKING!

Beschadigingsgevaar!

Een onjuiste behandeling van de stofzuiger kan schade aan de stofzuiger veroorzaken.

- Plaats de stofzuiger op een gemakkelijk toegankelijk, vlak, droog, hittebestendig en voldoende stabiel werkoppervlak. Plaats de stofzuiger niet aan de rand of aan de kant van het werkoppervlak.

- Breng het netsnoer niet in contact met hete delen.
- Plaats de stofzuiger niet in hoge temperatuur (verwarming enz.) of weerinvoeden (regen, enz.).
- Gebruik de stofzuiger niet meer wanneer de plastic onderdelen van de stofzuiger barsten of scheuren hebben of zijn vervormd.
- Gebruik de stofzuiger niet zonder een HEPA-filter.
- Zuig geen brandende of gloeiende voorwerpen op, zoals sigaretten of schijnbaar gedoofde as.
- Zuig geen vloeistoffen en vochtig vuil op. Laat nat gereinigde of geshamponeerde tapijten drogen voor het stofzuigen.
- Zuig geen tonerstof van printers en kopieerapparaten op. Het filtersysteem kan de tonerstof niet volledig uitfilteren. De tonerstof zou eventueel terug kunnen keren naar de ruimte via de ventilator.
- Zuig geen licht ontvlambare of explosieve stoffen of gassen op.
- Zuig geen scherpe, zware of harde voorwerpen op. De stofzuiger zou geblokkeerd kunnen raken.
- Sta of zit niet op de stofzuiger.

Stofzuiger samenstellen

OPMERKING!

Afhankelijk van wat u wilt zuigen, zijn er vier opties om uit te kiezen: – Voor een stoffig tapijt of harde vloer gebruikt u het vloermondstuk. Met het voetpedaal kunt u de geïntegreerde borstels voor tapijten omhoog of omlaag klappen (afb. H en F).

- Voor moeilijk te bereiken hoeken adviseren wij het voegenmondstuk (afb. 15).
- Voor gevoelige of gevormde objecten gebruikt u het borstelmondstuk, door deze op het voegmondstuk te plaatsen.
- Voor meubels, is er het stofferingmondstuk.



WAARSCHUWING

Gebruik elektrische apparaten niet in de opslag compartimenten van het apparaat, tenzij ze van het type zijn dat wordt aanbevolen door de fabrikant.

35 Gebruiksaanwijzing

Opmerking:

Het apparaat alleen gebruiken wanneer alle onderdelen volledig en correct gemonteerd zijn.

In geval van twijfel, laten controleren en laten monteren door een gekwalificeerde vakman.

Voor elk gebruik ervoor zorgen dat het apparaat in goede staat is en of het netsnoer niet beschadigd is: als de kabel

beschadigd is, moet het door de fabrikant of het servicecentrum of door iemand met een gelijkaardige kwalificatie vervangen worden om eventuele gevaren te voorkomen.

- Plaats de stofzuiger behuizing op de grond.
- Plaats de zuigbuis van de flexibele slang 14 in de zuigopening van de stofzuiger behuizing. De slang moet merkbaar vastklikken.
- Steek de handgreep van de slang op de telescoopbuis 11. De buis moet daarbij merkbaar vastklikken.
- Plaats het gewenste mondstuk aan het andere einde van de telescoopbuis.
- Gebruik het vloermondstuk 12 om stoffige tapijten of harde vloeren te reinigen.
- Voor moeilijk te bereiken hoeken gebruikt u het voegenmondstuk 15.
- Voor gevoelige of gevormde objecten gebruikt u de borstelmondstuk 16.
- Daarnaast is er ook het stofferingmondstuk 16
- Borstel (12): stap op de schakelaar om de positie van de borstel naar "  " aan te passen, deze positie is geschikt voor parket, zachte oppervlakken zoals vloeren of tegels. Voor tapijt of matten, stapt u weer op de borstel „—“
- Voegenmondstuk (15) is geschikt voor hoeken of moeilijk bereikbare plaatsen.

- Steek de stekker in het stopcontact, druk op de aan-/uitknop (6).
- Bij gebruik van het apparaat, ervoor zorgen dat de slang niet geblokkeerd, verdraaid of bekneld is.
- Om de stofzuiger uit te schakelen drukt u op de aan-/uitknop (6), trek de stekker uit het stopcontact en rol de kabel op met de kabel terugspoelknop (2).
- De stofzuiger aan de handgreep dragen.

36 Reiniging en onderhoud

36.1 Vervangen van de HEPA-filters

De HEPA-filter wordt gebruikt voor het filteren van virussen, fijnstof, mijteïeren en excreties, pollen, rookdeeltjes, asbest, bacteriën, verschillende giftige stoffen en aërosolen uit de lucht. Het HEPA-filter kan niet gewassen worden.

1. Verwijder het rooster uit de stofzuigerbehuizing.
2. Vervang het HEPA-filter L, M, N.
3. Plaats het rooster opnieuw in de stofzuigerbehuizing

LET OP!

Gevaar bij onjuiste behandeling!

De HEPA-filter moet elke 6 maanden worden vervangen. Het vuil filter en de motor filter moeten om de 12 maanden worden vervangen. reservestofzak bestaande uit 6 stofzuigerzakken, 1

motorfilter, 1 HEPA-filter zijn beschikbaar via www.ggv-service.de

36.2 Motorfilter vervangen

Afbeelding niet beschikbaar.

- Open het stofzuiger deksel op de sluiting (7)
- Verwijder eerste de stofzuigerzak en vervolgens het beschermrooster van de motorfilter.
- Vervang de motorfilter en plaats het beschermrooster en stofzuigerzak opnieuw
- Met het deksel van de stofzuiger



LET OP

Gevaar voor letsel!

Een onjuiste behandeling van de stofzuiger kan letsel veroorzaken. Schakel de stofzuiger uit vóór elke reiniging of onderhoud en trek de stekker uit het stopcontact.

Opmerking: Schakel het apparaat uit vóór het reinigen en trek de stekker uit. Voor een optimaal gebruik van het apparaat en een langere levensduur zeker te stellen, regelmatig de container legen en zijn filter.

ATTENTIE

- Dompel de motoreenheid, de stekker en de stroomkabel nooit in het water of een andere vloeistof (alleen met een droge doek reinigen)
- Reinig de borstels en mondstukken regelmatig. Gebruik water en een spons, die enigszins werd gedrenkt in een vloeibaar reinigingsmiddel, spoel het vervolgens en dan grondig drogen. Gebruik geen staalwol of schuurmiddelen of andere schurende producten.

Als het apparaat niet wordt gebruikt gedurende langere tijd moet het worden afgedekt en in een droge plaats, rechtop worden geplaatst. Het apparaat kan worden gedragen aan de handgreep op de motoreenheid; het is raadzaam het terug te plaatsen in de originele verpakking om het te beschermen tegen stof en vocht.

- Als u het apparaat niet langer gebruikt, stel het dan buiten dienst, koppel de stroomkabel los van het stopcontact en zorg ervoor dat alle onderdelen die een risico vormen voor de spelende kinderen worden opgeborgen.

37 Algemene

garantievoorwaarden

Garantievoorwaarden

Als koper van een Exquisit - apparaat heeft u recht hebt op de impliciete garanties die voortvloeien uit de koopovereenkomst met uw dealer. Daarnaast geven wij u een garantie aan de volgende voorwaarden:

Uitkeringsperiode

Deze garantie is geldig voor 24 maanden vanaf de datum van aankoop (aankoopbewijs moet worden voorgelegd). Tijdens de eerste 6 maanden zijn gratis defecten aan het apparaat elimineert eis is dat het apparaat toegankelijk is voor reparatie zonder speciale inspanning. In de andere 18 maanden, is de koper verplicht om te bewijzen dat het gebrek bestond bij aflevering.

Voor commercieel gebruik (bijvoorbeeld in hotels, kantines), of gezamenlijk gebruik door meerdere huishoudens, de garantie is 12 maanden vanaf de aankoopdatum (aankoopbewijs moet worden voorgelegd).

Tijdens de eerste 6 maanden zijn gratis defecten aan het apparaat elimineert eis is dat het apparaat toegankelijk is voor reparatie zonder speciale inspanning. In de andere 6 maanden, is de koper verplicht om te bewijzen dat het gebrek bestond bij aflevering.

Door het gebruik van de garantie, de garantie van het apparaat, noch voor de nieuw geïnstalleerde

onderdelen uitgebreid.

Omvang van dekking voor defecten

Binnen de gestelde termijn zullen wij alle gebreken aan het apparaat, dat kan worden toegeschreven aan fabricagefouten of materiaal fouten elimineren. Vervangen onderdelen worden ons eigendom.

Uitgesloten zijn:

Normale slijtage, opzettelijke of nalatige schade, schade veroorzaakt door het niet opvolgen van de instructies, onjuiste installatie, of de installatie of door aansluiting op een onjuiste netspanning, schade veroorzaakt door chemische of elektrochemische inwerking van warmte of andere abnormale milieuomstandigheden, glas, lak - of email schade en mogelijke kleurverschillen en geblazen bollen. Evenzo worden defecten aan het toestel, wanneer als gevolg van schade tijdens het transport. We bieden ook dan geen voordelen als - gemaakt werkeenheid of delen van vreemde herkomst die - zonder onze uitdrukkelijke schriftelijke toestemming - door personen die bij de Exquisit niet toegestaan. Deze beperking is niet van toepassing op niet-defect is, door een gekwalificeerde professional met onze originele onderdelen, werk verricht om het apparaat aan te passen aan de wetgeving van een andere EU-lidstaat technische bescherming.

Omvang van geldigheid

Onze garantie is van toepassing op

alle apparaten die werden verworven in een EU-land en die in de Bondsrepubliek Duitsland and of Oostenrijk in werking.

Voor apparaten die werden verworven in een EU-land en verzonden naar een ander EU-land, zijn diensten die binnen het betreffende land garantie. Een verplichting om de garantie te verlenen bestaat alleen als het apparaat voldoet aan de technische eisen van het land waarin de aanspraak op garantie wordt gemaakt.

Voor reparatie bestellingen buiten de garantieperiode:

Als een apparaat is gerepareerd, de reparatie facturen zijn onmiddellijk en zonder aftrek worden betaald.

Bij het controleren van een apparaat, of niet gedaan een onvolledig herstel tot een einde, toegang en goede werkpakketten in rekening gebracht. De raadpleging door onze klantenservice centrum is gratis.

38 Problemen oplossen

Probleem	Mogelijke oorzaak	Oplossing
De stofzuiger werkt niet	Het apparaat is niet aangeschakeld	Schakel het apparaat aan.
	De elektrische stekker is defect	Neem contact op met een gekwalificeerde technicus.
	Het apparaat is niet in het stopcontact gestoken	Steek het apparaat in het stopcontact.
Wanneer de stofzuiger geen zuigkracht heeft	Een accessoire: slang of buis, mondstuk of borstel is geblokkeerd	Verwijder wat de blokkade veroorzaakt.
	De HEPA-filter is nat/vies	Reinig de filter.
Wanneer de stofzuiger niet werkt zoals het zou moeten of als het geen normaal geluid maakt en/of fluitende geluiden	Een accessoire: slang of buis, mondstuk of borstel is geblokkeerd	Verwijder wat de blokkade veroorzaakt.
	De stofcontainer vol	Leeg en reinig deze.
	Het deksel van de container is niet goed gepositioneerd	Sluit het deksel goed.
	De stofafscheider container is niet goed gepositioneerd	Positioneer deze goed.
	De handmatige luchtstroomregelaar is open	Sluit deze.
Wanneer de kabel niet compleet oprolt		Het oprollen van de kabel is langzaam: rol het uit en druk opnieuw op de knop.

Raadpleeg bij twijfel een gekwalificeerde expert.

39 Technische gegevens

CE-markering

Ten tijde van de lancering voldoet het product aan de eisen die in de richtlijn voor de harmonisatie van de wetgeving van de lidstaten inzake elektromagnetische compatibiliteit 2014/30/EU van elektrisch materiaal binnen bepaalde spanningsgrenzen (2014/35 / EU) is vastgelegd. Dit product is geïdentificeerd met de CE-markering en wordt geleverd met een verklaring van overeenstemming voor inspectie door de markttoezicht autoriteit.

Wijzigingen voorbehouden

39.1 -productgegevensblad

Productkaart volgens EU-richtlijnen (EU) 665/2011:

Merk		GUTFELS
Model		BP 8101 sw
Energie-efficiëntieklasse ¹⁾		A
Jaarlijks energieverbruik ²⁾	kW/Jaar	26,7
Tapijtreinigingsklasse	Dpu c	C
Harde vloer reinigingsklasse	Dpu hf	A
Stof emissieklasse	d re	A
Geluidsvermogen niveau	dB	68
Nominaal vermogen	W	800
Type apparaat ³⁾		Universele stofzuiger

¹⁾ A (hoogste efficiëntie) tot G (laagste efficiëntie)

²⁾ Indicatief jaarlijks energieverbruik (kWh per jaar) op basis van 50 reinigingen.
Het werkelijke jaarlijkse energieverbruik is afhankelijk van hoe gebruik wordt gemaakt van het apparaat

³⁾ Bij tapijt stofzuigers is het bijgeleverde mondstuk niet geschikt voor gebruik op harde vloeren
Bij harde vloeren stofzuigers is het bijgeleverde mondstuk niet geschikt voor gebruik op tapijten

39.2 Energie lable

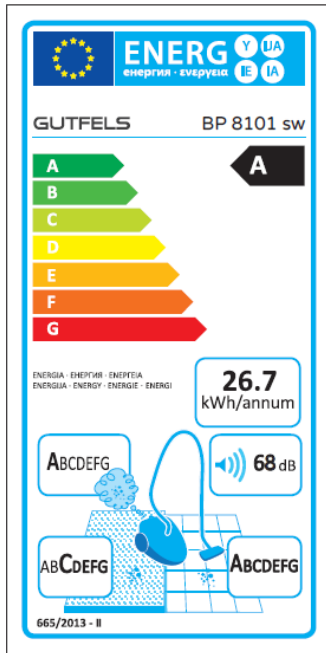

GUTFELS

GGV HANDELGES. MBH & CO. KG
AUGUST-THYSSEN-STR.8
D-41564 KAARST
GERMANY